

Netcom10

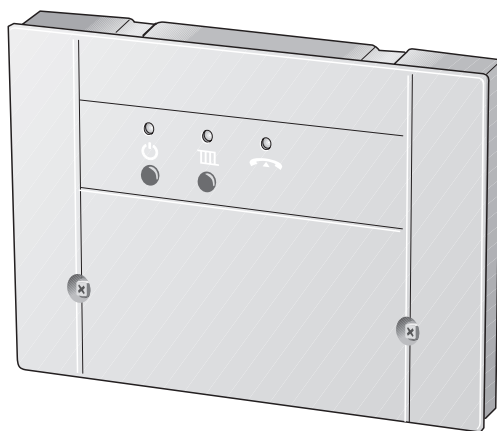

DE	Bedienungsanleitung 2
IT	Istruzioni d'uso 7
FR	Notice d'utilisation 12
CZ	Návod k obsluze 17
HU	Kezelési utasítás 22
HR	Upute za posluživanje 27

1 Sicherheit

1.1 Bestimmungsgemäße Verwendung

Der Telefon-Fernschalter Netcom10 ist zum Fernschalten von Heizungsanlagen bestimmt.

1.2 Beachten Sie diese Hinweise

- ▶ Betreiben Sie die Heizungsanlage und Netcom10 nur bestimmungsgemäß und in einwandfreiem Zustand.
- ▶ Lassen Sie Störungen an der Heizungsanlage sofort durch eine Heizungsfachfirma beheben.
- ▶ Montage, Wartung, Reparatur und Störungsdiagnose dürfen nur durch Heizungsfachfirmen ausgeführt werden.

1.3 Entsorgung

- ▶ Entsorgen Sie eine Komponente, die ausgetauscht werden soll, durch eine autorisierte Stelle umweltgerecht.

2 Bedienung

Das Telefon, mit dem der Netcom10 angewählt werden soll, muss im Mehrfrequenzwahlverfahren (MFV) arbeiten (Erzeugung von DTMF-Tönen bei Tastendruck). Dies ist gegenwärtig bei nahezu allen Telefonen der Fall, nur sehr veraltete Telefone (z. B. noch mit Wählscheibe) sind zum Fernbedienen ungeeignet.





Abb. 1 Bedienelemente

Pos. 1: Taste  und grüne LED: Netcom10 ein/aus

Pos. 2: Taste  und rote LED: Betriebsart Heizung (Heizen oder Sparen/Frostschutz)

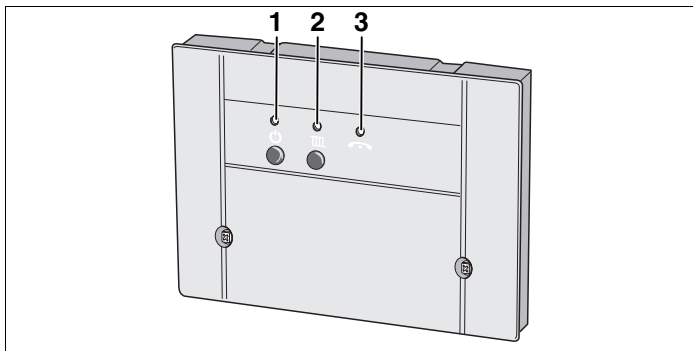
Pos. 3: gelbe LED: ankommender Ruf

2.1 Netcom10 mit Telefon anwählen

- ▶ Nummer des Anschlusses wählen (gelbe LED am Netcom10 blinkt).
Nach acht Rufzeichen (Werkseinstellung) meldet sich der Netcom10 mit zwei Doppeltönen (gelbe LED leuchtet).
Acht Rufzeichen ändern, siehe Abschnitt 2.6.2.
- ▶ Nach diesen Tönen den vierstelligen PIN-Code eingeben (in Werkseinstellung: 1-2-3-4).
PIN-Code 1-2-3-4 ändern, siehe Abschnitt 2.6.1.

Im Telefon hören Sie jetzt einen Quittungston, der Ihnen den aktuellen Schaltzustand meldet:

- AUS (Sparbetrieb oder Frostschutz): ein kurzer hoher Ton
- EIN (Heizbetrieb): ein langer tiefer Ton

2.2 Heizung mit Telefon ein-/ausschalten

- ▶ Taste "1" am Telefon drücken.
Heizung wird **eingeschaltet** (rote LED am Netcom10 leuchtet).
- ▶ Taste "0" am Telefon drücken.
Heizung wird **aussgeschaltet** (rote LED am Netcom10 verlischt).
Sie hören anschließend den Quittungston für EIN oder AUS.
- ▶ Telefon auflegen.

2.3 Netcom10 mit Telefon schnell anwählen

Beispiel: Anzahl der Rufzeichen ist z. B. auf 8 eingestellt.

- ▶ Netcom10 anwählen, einmal klingeln lassen und auflegen.
- ▶ Netcom10 innerhalb der nächsten 30 Sekunden erneut anwählen.
Der Netcom10 nimmt den Ruf sofort entgegen und meldet sich mit zwei Doppeltönen.
- ▶ PIN-Code eingeben.

2.4 Manuelles Schalten am Netcom10

Mit Hilfe der Taste **||||** kann die Betriebsart der Heizung umgeschaltet werden. Dazu ist kein Telefon und auch kein Anschluss an einer Telefondose erforderlich.

2.5 Hinweise und weitere Funktionen

- Wenn länger als 20 Sekunden nach dem Anwählen keine Taste gedrückt wird, unterbricht der Netcom10 die Verbindung.
- Vor einem erneuten Anwählen mind. 20 Sekunden warten.
- Jede Ausführung von Schalt- oder Programmiervorgängen kann durch Auflegen abgebrochen werden.
- Zum Eingeben des PIN-Codes stehen nur 10 Sekunden für jede Ziffer zur Verfügung, ansonsten unterbricht der Netcom10 die Verbindung.

- Wenn der PIN-Code falsch eingegeben wird, ertönt ein Fehlerton (drei kurze Töne). PIN-Code erneut eingeben.
- Wenn der PIN-Code dreimal hintereinander falsch eingegeben wird, muss erneut angewählt werden.
- Bei einem Netzausfall bleiben alle Einstellungen erhalten. Wenn die Heizung z. B. zuvor im Heizbetrieb war, wird sie nach der Wiederkehr der Netzspannung genauso betrieben.

2.6 Einstellungen ändern

2.6.1 PIN-Code mit Telefon ändern

- ▶ Netcom10 anwählen und den alten PIN-Code eingeben (siehe Abschnitt 2.1).
- ▶ Nach dem Quittungston "#" (Raute-Taste) drücken.
- ▶ Taste "5" drücken.

Sie hören drei aufsteigende Töne.

- ▶ Jetzt den neuen vierstelligen PIN-Code eingeben.

Neuer PIN-Code:

Sie hören zwei Doppeltöne, wie nach dem Anwählen.

- ▶ Auflegen

Der neue PIN-Code ist jetzt im Netcom10 gespeichert worden.

2.6.2 Anzahl der Rufzeichen bis zum automatischen Abheben ändern

- ▶ Netcom10 anwählen und PIN-Code eingeben (siehe Abschnitt 2.1).
- ▶ Nach dem Quittungston "#" (Raute-Taste) drücken.
- ▶ Taste "6" drücken.

Sie hören die eingestellte Anzahl von Rufzeichen.



- ▶ Die gewünschte Anzahl von Rufzeichen vor dem automatischen Abheben **zweistellig** eingeben (01 bis 99 möglich).

Sie hören die neu eingestellte Anzahl von Rufzeichen.

Anschließend hören Sie zwei Doppeltöne, wie nach dem Anwählen.

- ▶ Auflegen.

2.6.3 Auf Werkseinstellung zurücksetzen

- ▶ Netcom10 ausschalten (Netzstecker aus der Steckdose ziehen).
- ▶ Taste  gedrückt halten und gleichzeitig den Netzstecker wieder in die Steckdose stecken. Die gelbe LED blinkt kurz.
- ▶ Taste  wieder loslassen. Die Werkseinstellung ist wieder hergestellt.

Werkseinstellung:

PIN-Code:	1-2-3-4
Anzahl von Rufzeichen (vor dem autom. Abheben):	8
Schaltzustand:	AUS

1 Sicurezza

1.1 Utilizzo corretto

Il teleruttore telefonico Netcom10 è progettato per l'accensione e lo spegnimento a distanza di impianti di riscaldamento.

1.2 Rispettare le seguenti indicazioni

- ▶ Utilizzare l'impianto e Netcom10 in modo corretto e solo in condizioni impiantistiche funzionali e conformi.
- ▶ Eventuali riparazioni vanno affidate a ditte specializzate nel settore termotecnico, nel più breve tempo possibile.
- ▶ Montaggio, manutenzione, riparazione e diagnosi dei guasti devono essere effettuate esclusivamente da ditte specializzate nel settore termotecnico.

1.3 Smaltimento

- ▶ I componenti sostituiti devono essere smaltiti presso apposite discariche autorizzate, nel rispetto delle norme per la tutela ambientale.

2 Operazioni per l'uso

Il telefono dal quale viene eseguita la chiamata telefonica al Netcom10 deve funzionare in selezione multifrequenza (generazione di suoni DTMF alla pressione di ogni tasto). Attualmente, questo sistema è presente nella maggior parte dei telefoni; i telefoni precedenti (ad es. quelli con disco combinatore) non sono idonei per il Netcom 10.

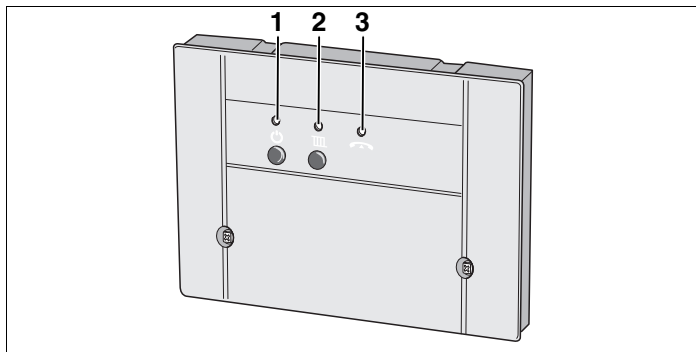



Fig. 2 Elementi di comando

- Pos. 1:** Tasto  e LED verde: Netcom10 acceso/spento
- Pos. 2:** Tasto  e LED rosso: Impianto riscaldamento attivato (riscaldamento o antigelo o riduzione di temperatura)
- Pos. 3:** LED giallo: chiamata telefonica in arrivo

2.1 Chiamata telefonica al Netcom 10

- Comporre il numero telefonico a cui è collegato il Netcom 10 (il LED giallo su Netcom10 lampeggia).
Dopo otto segnali di linea libera (impostazione di fabbrica), Netcom10 risponde con due duplici suoni (il LED giallo si accende con luce fissa).
Per modificare la quantità dei segnali di linea libera, vedere sezione 2.6.2.
- Dopo aver udito i due duplici suoni, comporre il codice PIN di quattro cifre (impostazione di fabbrica: 1-2-3-4).
Per modificare il codice PIN 1-2-3-4, vedere sezione 2.6.1.

Ora, al ricevitore è possibile udire un segnale di risposta che comunica l'attuale stato dell'impianto di riscaldamento:

- UN SEGNALE BREVE CON TONO ACUTO = SPENTO (funzionamento in riduzione o antigelo, a seconda del programma che si è impostato):
- UN SEGNALE LUNGO CON TONO BASSO = ACCESO (riscaldamento attivo)

2.2 Accensione/spengimento del riscaldamento mediante telefono

- ▶ Premere il tasto "1" sulla tastiera telefonica.
Il riscaldamento **viene acceso** (il LED rosso su Netcom10 si illumina con luce fissa).
- ▶ Premere il tasto "0" sulla tastiera telefonica.
Il riscaldamento **viene spento** (il LED rosso su Netcom10 si spegne).

Dopo aver scelto una delle due modalità, è possibile udire al ricevitore il segnale di conferma, ACCESO o SPENTO, come già anticipato alla sezione 2.1.

- ▶ Terminare il collegamento telefonico.

2.3 Chiamata telefonica rapida, al Netcom 10

Esempio: la quantità dei segnali di linea libera, è impostata ad es. su 8.

- ▶ Eseguire la chiamata telefonica al Netcom 10, far suonare una sola volta e terminare la chiamata telefonica.
- ▶ Entro i successivi 38 secondi, rieseguire nuovamente la chiamata telefonica al Netcom 10.

Netcom10 accetta immediatamente la comunicazione e risponde con due duplici suoni.

- ▶ Inserire il codice PIN.

2.4 Attivazione manuale del riscaldamento, tramite Netcom10

Premendo il tasto **III** è possibile attivare manualmente il funzionamento dell'impianto di riscaldamento. In tal caso non è necessario un telefono né un collegamento a una presa telefonica.

2.5 Avvertenze e altre funzioni

- Se dopo la chiamata telefonica, non viene premuto alcun numero sulla tastiera dell'apparecchio, in un tempo di 20 secondi, Netcom10 interrompe la comunicazione.
- Prima di rieseguire nuovamente la chiamata telefonica, attendere almeno 20 secondi.
- Tutti i processi di programmazione e comando possono essere interrotti terminando la chiamata telefonica.
- Per l'inserimento del codice PIN, si hanno a disposizione 10 secondi per ogni cifra, intercorsi i quali Netcom10 interrompe la comunicazione.
- Nel caso venga inserito un codice PIN errato, sarà udibile un segnale di errore (tre suoni brevi). In questo caso occorrerà inserire nuovamente il codice PIN.
- Inserendo un codice PIN errato per tre volte consecutive, occorre rieseguire la chiamata telefonica.
- In caso di black out, tutte le impostazioni vengono mantenute. Se per es. l'impianto di riscaldamento era attivo, al ritorno della corrente elettrica esso ritornerà in tale modalità.

2.6 Modifica delle impostazioni

2.6.1 Modifica del codice PIN (mediante chiamata telefonica)

- ▶ Comporre il numero telefonico a cui è collegato il Netcom 10.
- ▶ Seguire la procedura iniziale della sezione 2.1 fino all'inserimento del codice PIN attuale e riportarsi quindi al quì sottostante rigo.
- ▶ Dopo il segnale di risposta, sulla tastiera telefonica premere il tasto "#" (cancilletto).
- ▶ Premere ora il tasto "5".

Al ricevitore, è ora possibile udire tre suoni ascendenti.

- ▶ A questo punto inserire il nuovo codice PIN di quattro cifre.

Nuovo codice PIN:

Al ricevitore, è possibile udire ora due duplici suoni, come avviene dopo la chiamata.

- ▶ Riagganciare

Il nuovo codice PIN è ora stato memorizzato in Netcom10.

2.6.2 Modifica della quantità dei segnali di linea libera udibili prima della risposta automatica

- ▶ Comporre il numero telefonico a cui è collegato il Netcom10 e digitare il codice PIN (vedi sezione 2.1).
- ▶ Dopo il segnale di risposta (due duplici suoni), premere sulla tastiera dell'apparecchio telefonico, il tasto "#" (cancelletto).
- ▶ Premere ora il tasto "6".

Al ricevitore, è possibile udire ora la quantità, dei segnali di linea libera, impostata di fabbrica.



- ▶ Inserire la quantità dei segnali di linea libera che si desidera ricevere prima della risposta automatica. Il numero da inserire deve essere **di due cifre** (sono consentiti i numeri da 01 a 99).

Ora è possibile udire la quantità dei nuovi segnali, di linea libera, che sono stati inseriti.

Successivamente sarà possibile udire due duplici suoni, come avviene dopo la chiamata.

- ▶ Terminare la chiamata telefonica.

2.6.3 Ripristino delle impostazioni di fabbrica

- ▶ Spegnerne Netcom10 (staccare la spina dalla presa).
- ▶ Tenere premuto il tasto  e contemporaneamente reinserire la spina nella presa. Il LED giallo lampeggia brevemente.
- ▶ Rilasciare il tasto . L'impostazione di fabbrica è stata ripristinata.

Taratura di fabbrica:

Codice PIN:	1-2-3-4
Quantità dei segnali di linea libera (prima della risposta automatica):	8
Condizione di funzionamento:	OFF (normalmente spento)

3 Sécurité

3.1 Utilisation conforme

Le Netcom10, commande à distance par le contact d'un récepteur téléphonique, a été conçu pour la télécommunication des installations de chauffage.

3.2 Respectez ces consignes

- ▶ N'utilisez l'installation de chauffage et le Netcom10 que de manière conforme et en parfait état.
- ▶ Faites éliminer les défauts de l'installation immédiatement par un chauffagiste.
- ▶ Montage, entretien, réparations et diagnostic de défauts ne peuvent être réalisés que par un chauffagiste.

3.3 Recyclage

- ▶ Faites recycler les composants par un organisme agréé dans le respect de l'environnement.

4 Utilisation

Le téléphone permettant d'appeler le Netcom10 doit fonctionner avec le système MFV (tonalités DTMF en appuyant sur les touches). Ceci est le cas actuellement avec presque tous les téléphones, seuls des appareils très anciens (par ex. avec cadran d'appel) ne sont pas adaptés à la commande à distance.

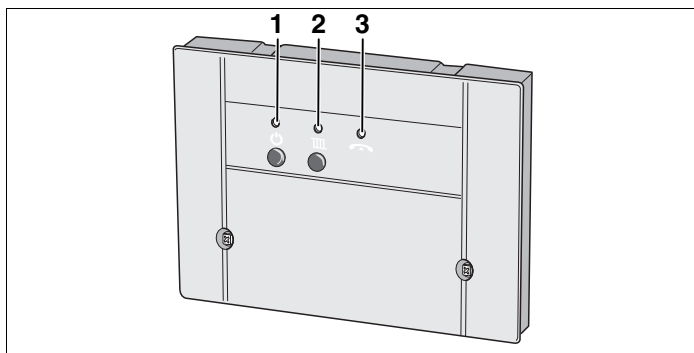



Fig. 3 Eléments de commande

Pos. 1: Touche  et LED verte : Netcom10 marche / arrêté

Pos. 2: Touche  et LED rouge : Mode chauffage (chauffage ou Economie / protection antigel)

Pos. 3: LED jaune : Appel externe

4.1 Appeler le Netcom10 avec le téléphone

- ▶ Composer le numéro souhaité (la LED jaune du Netcom10 clignote).
Après huit sonneries (réglage en usine) le Netcom10 répond en émettant deux tonalités doubles (la LED jaune s'allume).
Modifier les huit sonneries, voir Paragraphe 4.6.2.
- ▶ Après ces tonalités doubles, entrer le code PIN à quatre chiffres (réglage en usine : 1-2-3-4).
Modifier le code PIN 1-2-3-4, voir Paragraphe 4.6.1.

Vous entendez maintenant dans l'appareil une tonalité de confirmation qui vous signale l'état de service en cours :

- ARRET (mode économique ou protection antigel) : Tonalité courte et aiguë
- MARCHE (mode chauffage) : Tonalité longue et grave

4.2 Mise en marche et arrêt du chauffage par téléphone

- ▶ Composer le "1" sur votre téléphone.
Le chauffage est mis en **marche** (la LED rouge du Netcom10 est allumée).
- ▶ Composer le "0" sur votre téléphone.
Le chauffage est **arrêté** (la LED rouge du Netcom10 s'éteint).
Vous entendez ensuite la tonalité de confirmation de MARCHÉ et ARRÉT.
- ▶ Raccrocher.

4.3 Appel rapide du Netcom10 avec le téléphone

Exemple : Le nombre des sonneries est réglé par ex. sur 8.

- ▶ Composer le numéro du Netcom10, laisser sonner une fois puis raccrocher.
- ▶ Recomposer le numéro du Netcom10 dans un délai de 38 secondes.
Le Netcom10 décroche immédiatement et se signale par deux tonalités doubles.
- ▶ Entrer le code PIN.

4.4 Commutation manuelle sur le Netcom10

La touche  permet de commuter le mode de service du chauffage. Pour cela, le téléphone ou le branchement à une prise téléphonique ne sont pas nécessaires.

4.5 Remarques et autres fonctions

- Si, après avoir composé le numéro, vous n'appuyez sur aucune touche pendant plus de 20 secondes, le Netcom10 interrompt la communication.
- Attendre au moins 20 secondes avant de recomposer le numéro.
- Tous les processus de programmation ou de commutation peuvent être interrompus en raccrochant.
- Pour entrer le code PIN, vous ne disposez que de 10 secondes par chiffre, au-delà de ce délai le Netcom10 interrompt la communication.

- Si vous avez entré un code PIN incorrect, vous entendez une tonalité d'erreur (trois tonalités courtes). Entrez à nouveau le code PIN.
- Si un code PIN incorrect a été entré trois fois de suite, le numéro doit être recomposé.
- En cas de coupure du réseau, tous les réglages sont maintenus. Si le chauffage était par ex. en mode chauffage auparavant, il se poursuivra sur le même mode une fois le courant rétabli.

4.6 Modification des réglages

4.6.1 Modifier le code PIN par téléphone

- ▶ Composer le numéro du Netcom10 et entrer l'ancien code PIN (voir paragraphe 4.1).
- ▶ Après la tonalité de réception appuyer sur la touche "#" (touche dièse).
- ▶ Appuyer sur la touche "5".

Vous entendez trois tonalités croissantes.

- ▶ Entrez maintenant le nouveau code PIN à quatre chiffres.

Nouveau code PIN :

- ▶ Confirmer à l'aide de la touche "*".

Vous entendez deux tonalités doubles comme lorsque vous composez le numéro.

- ▶ Entrer le nouveau code PIN et confirmer à l'aide de la touche "*".

Le nouveau code PIN a été enregistré sur le Netcom10.

4.6.2 Modifier le nombre de sonneries d'appel avant le décrochage automatique

- ▶ Composer le numéro du Netcom10 et entrer le code PIN (voir paragraphe 4.1).
- ▶ Après la tonalité de réception, appuyer sur la touche "#" (touche dièse).
- ▶ Composer le "6".

Vous entendez le nombre réglé de sonneries d'appels.



- ▶ Entrer le nombre souhaité de sonneries d'appel avant le décrochage automatique en composant **deux chiffres** (de 01 à 99).

Vous entendez le nouveau nombre de sonneries d'appel.

Puis vous entendez deux tonalités doubles, comme après avoir composé le numéro.

- ▶ Raccrochez.

4.6.3 Rétablir le réglage d'usine

- ▶ Couper le Netcom10 (retirer la fiche de la prise).
- ▶ Maintenir la touche  enfoncée et réinsérer simultanément la fiche dans la prise. La LED jaune clignote pendant un court délai.
- ▶ Relâcher la touche . Le réglage d'usine est rétabli.

Réglage en usine :

Code PIN :	1-2-3-4
Nombre de sonneries d'appel (avant le décrochage autom.) :	8
Etat de commutation :	ARRET

1 Pro Vaši bezpečnost

1.1 Použití

Telefonní dálkový spínač Netcom10 je určen k dálkovému zapínání a vypínání topných zařízení.

1.2 Věnujte pozornost těmto pokynům:

- ▶ Provoz topného zařízení i jednotky Netcom10 je dovolen jen ke stanovenému účelu a v bezchybném stavu.
- ▶ Jakékoliv poruchy topného zařízení dejte neprodleně odstranit odbornou topenářskou firmou.
- ▶ Montáž, údržbu, opravy a diagnózu poruch smějí provádět jen odborné topenářské firmy.

1.3 Likvidace

- ▶ Součásti přístroje, který byly nahrazeny novými, likvidujte prostřednictvím autorizované instituce a v souladu se zásadami ochrany životního prostředí.

2 Obsluha

Telefon, jehož pomocí si přejete Netcom10 ovládat, musí být vybaven možností vícetónové tlačítkové volby (multifrekvenční volby, MFV). Na tomto principu dnes pracují téměř všechny telefony. Jen velmi zastaralé přístroje (např. telefony s kotoučovým volicím číselníkem) se k dálkovému ovládnání nehodí.

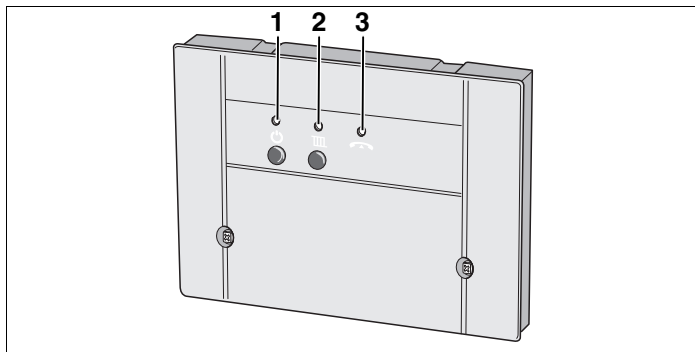

Obr. 4 Ovládací prvky

Poz. 1: Tlačítko  a zelená LED: Netcom10 ZAP/VYP

Poz. 2: Tlačítko  a červená LED: Provozní režim vytápění (vytápění nebo úsporný provoz/protimrazová ochrana)

Poz. 3: Žlutá LED: příchozí hovor

2.1 Telefonní volba jednotky Netcom10

- ▶ Proveďte volbu čísla telefonní stanice (žlutá LED na Netcom10 bliká).

Po osmi vyzváněcích tónech (nastavení z výrobního závodu) se jednotka Netcom10 ozve dvěma dvojitými signály (žlutá LED svítí). Změna počtu vyzváněcích tónů: viz kap. 2.6.2.

- ▶ Po odeznění těchto signálů zadejte čtyřmístný kód PIN (nastavení z výrobního závodu: 1-2-3-4). Změna kódu PIN 1-2-3-4: viz kap. 2.6.1.

V telefonu se ozve potvrzovací signál ohlašující okamžitý stav zapnutí topného zařízení:

- VYP (úsporný režim nebo protimrazová ochrana): krátký vysoký tón
- ZAP (režim vytápění): dlouhý hluboký tón

2.2 Zapínání a vypínání topení pomocí telefonu

- ▶ Stiskněte telefonní tlačítko "1".
Vytápění se **ZAP**ne (červená LED na Netcom10 svítí).
- ▶ Stiskněte telefonní tlačítko "0".
Vytápění se **VYP**ne (červená LED na Netcom10 zhasne).
Nakonec se ve sluchátku ozve potvrzovací tón pro stav ZAP nebo VYP.
- ▶ Položte sluchátko.

2.3 Rychlá telefonní volba jednotky Netcom10

Příklad: Počet vyzváněcích tónů je nastaven např. na 8.

- ▶ Vytočte číslo jednotky Netcom10, nechte telefon jednou zazvonit a zavěste.
- ▶ Během následujících 30 vteřin vytočte číslo znovu.
Jednotka Netcom10 nyní přijme hovor okamžitě a ozve se dvěma dvojitými signály.
- ▶ Zadejte kód PIN.

2.4 Ruční ovládání jednotky Netcom10

Pomocí tlačítka **||||** lze přepnout druh provozního režimu topného zařízení. K tomuto ručnímu přepínání není třeba ani telefonu, ani telefonní přípojky.

2.5 Užitečné pokyny a další funkce

- Pokud během 20 vteřin po zavolání nestisknete žádné telefonní tlačítko, jednotka Netcom10 spojení přeruší.
- Před novou volbou vyčkejte alespoň 20 vteřin.
- Proces dálkového přepínání resp. programování lze v jeho průběhu kdykoliv ukončit položením sluchátka.
- Při zadávání kódu PIN máte k dispozici pouze 10 vteřin na každou číslici, jinak Netcom10 přeruší spojení.

- V případě zadání nesprávného kódu se ozve signál oznamující chybu (tři krátké tóny). Kód PIN v tom případě zadejte znovu.
- Po třetím nesprávném zadání kódu za sebou musíte zavěsit a znovu volit.
- V případě výpadku elektrického proudu zůstanou všechna nastavení zachována. Pokud Vaše otopná soustava byla předtím např. v režimu vytápění, bude po obnovení dodávky proudu ve vytápění pokračovat.

2.6 Změny nastavení

2.6.1 Změna kódu PIN pomocí telefonu

- ▶ Vytočte číslo linky a zadejte starý kód (viz kap. 2.1).
- ▶ Po zaznění potvrzovacího signálu stiskněte telefonní tlačítko "#".
- ▶ Stiskněte tlačítko "5".

Ve sluchátku se ozvou tři vzestupné tóny.

- ▶ Zadejte nový čtyřmístný kód PIN.

Nový kód PIN:

Ve sluchátku se ozvou dva dvojitě signály, podobně jako po vytočení čísla linky.



- ▶ Položte sluchátko

Nový kód PIN je nyní uložen v paměti jednotky Netcom10.

2.6.2 Změna počtu vyzváněcích tónů potřebných k automatickému ohlášení jednotky Netcom10

- ▶ Vytočte telefonní číslo a zadejte kód PIN (viz kap. 2.1).
- ▶ Po zaznění potvrzovacího signálu stiskněte tlačítko "#".
- ▶ Stiskněte tlačítko "6".
Ve sluchátku se ozve nastavený počet vyzváněcích tónů.
- ▶ Zadejte **dvojmístný** počet vyzváněcích tónů, po jejichž uplynutí se má jednotka Netcom10 samočinně ohlásit (možné zadání: 01 až 99).
Ve sluchátku se ozve nově nastavený počet vyzváněcích tónů.
Nakonec se ozvou dva dvojité signály, podobně jako po vytočení čísla linky.
- ▶ Položte sluchátko.

2.6.3 Návrat k nastavení z výrobního závodu

- ▶ Vypněte Netcom10 (vytáhněte šňůru ze zásuvky).
- ▶ Tlačítko  držte stisknuté a současně opět zasuňte zástrčku do zásuvky. Žlutá LED krátce zabliká.
- ▶ Uvolněte tlačítko . Standardní nastavení z výrobního závodu je obnoveno.

Nastavení z výrobního závodu:

Kód PIN:	1-2-3-4
Počet vyzváněcích tónů (před aut. ohlášením):	8
Stav:	VYP

1 Biztonsági előírások

1.1 Rendeltetésszerű használat

A Netcom10 telefon-távkapcsoló fűtőberendezések telefonnal történő távkapcsolására alkalmas.

1.2 Tartsa be ezeket az utasításokat

- ▶ A fűtőberendezést és a Netcom10 készüléket csak rendeltetésszerűen és kifogástalan állapotában használja.
- ▶ A fűtőberendezés zavarait egy szakcéggel azonnal hárítsa el.
- ▶ Szerelést, karbantartást, javítást és zavardiagnózist csak arra jogosult fűtési szakcéggel szabad végeztetni.

1.3 Megsemmisítés



- ▶ Egy olyan elemet, amelyet ki kell cserélni, egy arra alkalmas helyen környezetkímélő módon semmisítsen meg.

2 Kezelés

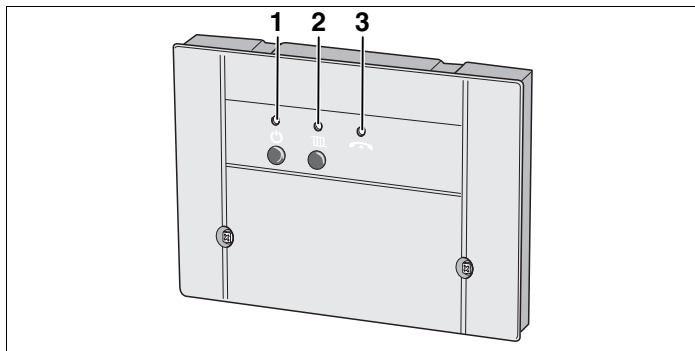
A telefon, amellyel a Netcom10 készüléket Ön kezelni fogja, többfrekvenciás üzemmódúnak kell lennie (MFV) (DTMF-hang létrehozása egy nyomógomb megnyomásakor). Ennek a követelménynek a legtöbb telefon megfelel, csak néhány igen régi telefonkészülék alkalmatlan a kezelésre (pl. a tárcsás telefonok).



5. ábra Kezelőszervek

1. poz.:  nyomógomb és zöld LED: Netcom10 be/ki
2. poz.:  nyomógomb és piros LED: fűtés üzemmód (fűtés vagy takarékos/fagyvédelmi üzemmód)
3. poz.: Sárga LED: bejövő hívás

2.1 A Netcom10 készülék hívása telefonnal

- ▶ Hívja fel a hívószámot (a Netcom 10 készüléken a sárga LED villog). Nyolc kicsengés után (gyári beállítás) a Netcom10 két kettős hanggal jelentkezik (a sárga LED világít). A nyolc kicsengés megváltoztatását lásd a 2.6.2. fejezet.
- ▶ Ezen kettős hangok után adja meg a négyjegyű PIN-kódot (a gyári beállítás: 1-2-3-4). Az 1-2-3-4 PIN-kód megváltoztatását lásd a 2.6.1. fejezet.

A telefonban ekkor egy nyugtázó hang hallható, amely jelzi Önnek az aktuális kapcsolási állapotot:

- KI (takarékos üzemmód vagy fagyvédelem): egy rövid magas hang
- BE (fűtési üzemmód): egy hosszú mély hang

2.2 A fűtés be-/kikapcsolása telefontal

- ▶ A telefonon nyomja meg az "1" nyomógombot.
A fűtés **bekapcsol** (a Netcom 10 készüléken a piros LED világít).
- ▶ A telefonon nyomja meg a "0" nyomógombot.
A fűtés **kikapcsol** (a Netcom 10 készüléken a piros LED kialszik).
Ezután a BE vagy a KI nyugtázó hang hallható.
- ▶ Tegye le a telefont.

2.3 A Netcom10 gyors hívása telefontal

Példa: A hívott szám pl. a 8-ra van beállítva.

- ▶ Hívja a Netcom10 készüléket, egyet csengessen és tegye le a telefont.
- ▶ Hívja ismét a Netcom10 készüléket 30 másodpercen belül.
A Netcom10 azonnal fogadja a hívást és két kettős hanggal jelentkezik.
- ▶ Adja meg a PIN-kódot.

2.4 Kézi kapcsolás a Netcom10 készüléken

A **III** nyomógomb segítségével a fűtési üzemmód átkapcsolható. Ehhez nincs szükség sem telefonra, sem egy telefonvonalra történő csatlakozásra.

2.5 Tudnivalók és további funkciók

- Ha egy hívás után több, mint 20 másodpercig Ön nem nyom meg egy nyomógombot sem, a Netcom10 megszakítja a kapcsolatot.
- Egy ismételt hívás előtt várjon legalább 20 másodpercig.
- Minden kapcsolási vagy programozási folyamat a kagyló letételével megszakítható.
- A PIN-kód megadásakor minden egyes számjegy megadására csak 10 másodperc áll rendelkezésre, különben a Netcom10 megszakítja a kapcsolatot.

- Hibás PIN-kód megadásakor egy hibahang hallható (három rövid hang). Adja meg ismét a PIN-kódot.
- A PIN-kód egymás után háromszori hibás megadása esetén ismét telefonálni kell.
- A hálózati feszültség kiesésekor a beállítások megmaradnak. Ha a fűtés előzőleg pl. fűtési üzemmódban volt, a hálózati feszültség visszatérésekor továbbra is úgy működik.

2.6 A beállítások megváltoztatása

2.6.1 A PIN-kód megváltoztatása telefontal

- ▶ Hívja fel a Netcom10 készüléket és adja meg a régi PIN-kódot (lásd a 2.1. fejezetet).
- ▶ A nyugtázó hang után nyomja meg a "#" nyomógombot (kettőskereszt gomb).
- ▶ Nyomja meg az "5" gombot.

Három emelkedő hangot fog hallani.

- ▶ Ekkor adja meg az új négyjegyű PIN-kódot.

Új PIN-kód:

Három kettős hang hallható, mint a készülék hívásakor.



- ▶ felfektetni

A Netcom 10 készülék ezzel tárolta az új PIN-kódot.

2.6.2 A kicsengések számának megváltoztatása az automatikus fogadásig

- ▶ Hívja fel a Netcom10 készüléket és adja meg a PIN-kódot (lásd a 2.1. fejezetet).
- ▶ A nyugtázó hang után nyomja meg a "#" gombot (kettőskereszt gomb).
- ▶ Nyomja meg a "6" gombot.
A beállított csengetésszámot fogja hallani.
- ▶ Adja meg a csengetések számát egy **kétjegyű** számmal az automatikus fogadásig (01 - 99 lehetséges).
Az új beállított csengetésszám hallható.
Ezután két kettős hang hallható, mint a készülék hívásakor.
- ▶ Tegye le a kagylót.

2.6.3 A gyári beállítások visszaállítása

- ▶ Kapcsolja ki a Netcom10 készüléket (húzza ki a hálózati csatlakozót).
- ▶ Tartsa benyomva a  nyomógombot és ezzel egyidejűleg dugja vissza a hálózati csatlakozót. A sárga LED röviden villog.
- ▶ Engedje el ismét a  nyomógombot. Ezzel a gyári beállítások visszaállításra kerültek.

Gyári beállítás:

PIN-kód:	1-2-3-4
Csengetések száma (az autom. fogadásig):	8
Kapcsolási állapot:	KI

1 Sigurnost

1.1 Primjena za određenu namjenu

Telefonski daljinski prekidač Netcom10 predviđen je za daljinsko uključivanje instalacija grijanja.

1.2 Pridržavajte se ovih uputa

- ▶ Instalaciju grijanja i Netcom10 koristite samo za određenu namjenu i u besprijekornom stanju.
- ▶ Od instalatera grijanja odmah zatražite otklanjanje smetnji u radu instalacije grijanja.
- ▶ Montažu, održavanje, popravak i dijagnozu smetnji smiju izvoditi samo ovlašteni serviseri.

1.3 Zbrinjavanje u otpad

- ▶ Komponente koje se trebaju zamijeniti treba u reciklažnom dvorištu zbrinuti na ekološki prihvatljiv način.

2 Posluživanje

Telefon kojim se treba odabrati Netcom10, mora raditi postupkom više frekvencija (MFV) (proizvodnja DTMF-tonova kod pritiska na tipku). To je danas slučaj kod gotovo svih telefona, a samo stariji telefoni (npr. još sa brojčanikom) neprikladni su za daljinsko upravljanje.

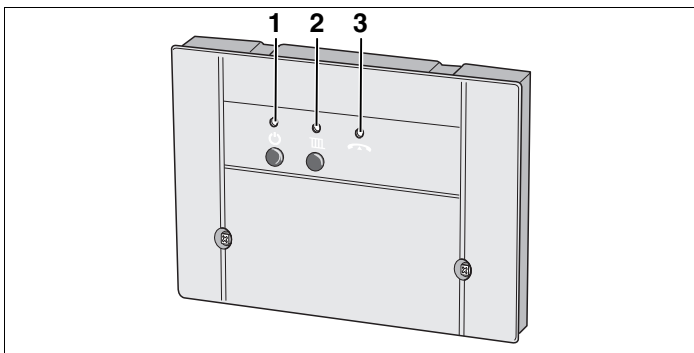

Sl. 6 Poslužni elementi

Poz. 1: Tipka  i zelena LED: Netcom10 uključen/isključen

Poz. 2: Tipka  i crvena LED: Vrsta pogona grijanja (grijanje ili štednja/zaštita od smrzavanja)

Poz. 3: žuta LED: prispjeli poziv

2.1 Netcom10 odabrati telefonom

- ▶ Odabrati broj priključka (treperi žuta LED na Netcom10).
Nakon osam pozivnih znakova (tvorničko podešavanje) javlja se Netcom10 sa dva dvostruka tona (svijetli žuta LED).
Osam pozivnih znakova promijeniti, vidjeti Odlomak 2.6.2.
- ▶ Nakon ovih tonova unijeti četveroznamenkasti PIN-kôd (u tvorničkom podešavanju: 1-2-3-4).
PIN-kôd 1-2-3-4 promijeniti, vidjeti Odlomak 2.6.1.

U telefonu možete sada čuti potvrdni ton koji vam javlja trenutno uklopno stanje:

- ISKLJUČENO (štedni pogon ili zaštita od smrzavanja): kraći visoki ton
- UKLJUČENO (pogon grijanja): dulji dublji ton

2.2 Grijanje uključiti/isključiti telefonom

- ▶ Pritisnuti tipku "1" na telefonu.
Grijanje se **uključuje** (svijetli crvena LED na Netcom10).
- ▶ Pritisnuti tipku "0" na telefonu.
Grijanje se **isključuje** (gasi se crvena LED na Netcom10).
Nakon toga možete čuti ton potvrde za UKLJUČENO ili ISKLJUČENO.
- ▶ Odložiti telefon.

2.3 Netcom10 brzo odabrati telefonom

Primjer: Broj pozivnih znakova je npr. podešen na 8.

- ▶ Odabrati Netcom10, ostaviti da jedan puta zazvoni i spustiti slušalicu.
- ▶ Netcom10 ponovno birati u toku slijedećih 30 sekundi.
Netcom10 odmah prima poziv i javlja se sa dva dvostruka tona.
- ▶ Unijeti PIN-kôd.

2.4 Ručno uključivanje na Netcom10

Pomoću tipke **III** može se prebacivati vrsta pogona grijanja. Za to nije potreban nikakav telefon i nikakav priključak na telefonsku utičnicu.

2.5 Napomene i ostale funkcije

- Ako se dulje od 20 sekundi nakon odabira ne pritisne niti jedna tipka, Netcom10 prekida vezu.
- Prije ponovnog biranja broja treba pričekati najmanje 20 sekundi.
- Svako izvođenje uklopnih ili postupaka programiranja može se prekinuti spuštanjem slušalice.
- Za unos PIN-koda na raspolaganju je samo 10 sekundi za svaku brojku, inače će Netcom10 prekinuti vezu.

- Ako je PIN-kôd pogrešno unesen, oglasit će se ton greške (tri kratka tona). Ponovno unijeti PIN-kôd.
- Ako bi se PIN-kôd tri puta uzastopno pogrešno unio, mora se ponovno odabrati.
- Kod nestanka struje sva podešavanja ostaju sačuvana. Ako je sustav grijanja prethodno bio npr. u pogonu grijanja, on će nakon povrata mrežnog napona ponovno raditi u istom pogonu.

2.6 Promjena podešavanja

2.6.1 PIN-kôd promijeniti telefonom

- ▶ Odabrati Netcom10 i unijeti stari PIN-kôd (vidjeti odlomak 2.1).
- ▶ Nakon tona potvrde, pritisnuti tipku "#" (tipka ljestve).
- ▶ Pritisnuti tipku "5".

Mogu se čuti tri rastuća tona.

- ▶ Sada unijeti novi 4-znamenasti PIN-kôd.

Novi PIN-kôd:

Mogu se čuti dva dvostruka tona, kao nakon biranja broja.

- ▶ Spustiti slušalicu

Novi PIN-kôd je sada memoriran u Netcom10.

2.6.2 Promijeniti broj pozivnih znakova do automatskog podizanja



- ▶ Odabrati Netcom10 i unijeti PIN-kôd (vidjeti odlomak 2.1).
- ▶ Nakon tona potvrde, pritisnuti tipku "#" (tipka ljestve).
- ▶ Pritisnuti tipku "6".

Možete čuti namješten broj pozivnih znakova.
- ▶ Željeni broj pozivnih znakova prije automatskog podizanja unijeti kao **dvoznamenkaste** (od 01 do 99).

Možete čuti novi namješteni broj pozivnih znakova.

Nakon toga možete čuti dva dvostruka tona, kao i nakon biranja.
- ▶ Spustiti slušalicu.

2.6.3 Vratiti na tvorničko podešavanje

- ▶ Isključiti Netcom10 (mrežni utikač izvući iz utičnice).
- ▶ Tipku  držati pritisnutu i istodobno ponovno mrežni utikač utaknuti u utičnicu. Na kratko će zatreptati žuta LED.
- ▶ Tipku  ponovno otpustiti. Tvorničko podešavanje je ponovno uspostavljeno.

Tvorničko podešavanje:

PIN-kôd:	1-2-3-4
Broj pozivnih znakova (prije automatskog podizanja):	8
Uklopno stanje:	ISKLJUČENO



BBT Thermotechnik GmbH
P.O. Box 1309
D-73243 Wernau

www.junkers.com