

Gázüzemű vízmelegítők

CELSIUS PLUS



6720606740-001JS

WTD 14 AM1 E23
WTD 14 AM1 E31

Tartalomjegyzék

Biztonsági utasítások	3	4 Elektromos csatlakoztatás	14
		4.1 Csatlakozás	14
Jelmagyarázat	3	5 Használat	15
1 Készülék specifikációk	4	5.1 LCD panel ismertetés	15
1.1 Nyilatkozat a vonatkozó EEC rendelkezéseknek megfelelőségről	4	5.2 A készülék működtetése előtt	15
1.2 Műszaki azonosítási kód	4	5.3 A készülék bekapcsolása és kikapcsolása	16
1.3 Függelékek	4	5.4 Vízhőmérséklet szabályozás	16
1.4 Ismertetés	4	5.5 Távvezérelt működés	16
1.5 Speciális tartozékok	4	5.6 Program gomb	16
1.6 Méretek	5	5.7 "Prioritás" funkció	17
1.7 A működés ismertetése	6	5.8 Üzemzavar kijelzés	17
1.8 Elektromos elrendezés	7	6 Beszabályozás	18
1.9 Használati utasítások	7	6.1 Gyári beállítások	18
1.10 Műszaki adatok	8	6.2 Nyomás beszabályozás	18
1.11 Kéménytartozékok	9	6.3 Távvezérelt működés	19
2 Beszabályozás	12	6.4 Teljesítményoptimalizálás	19
		6.5 Gáztípus változtatás	19
3 Telepítés	12	7 Karbantartás	21
3.1 Fontos	12	7.1 Szerviz protokoll	21
3.2 A telepítési hely kiválasztása	12	7.2 Időszakos karbantartási feladatok	21
3.3 Minimum távolságok	12	7.3 Beindítás karbantartás után	21
3.4 A tartórúd felszerelése	12	7.4 A készülék üritése	21
3.5 Telepítés	13	7.5 Biztosítékok cseréje (vezérlődoboz)	22
3.6 Víz csatlakoztatás	13	8 Problémák	23
3.7 Gáz csatlakoztatás	13	8.1 Problémák/ Ok / Megoldás	23
3.8 Bevezető / kivezető cső felszerelés	13		

Biztonsági utasítások

Ha gázzzag érezhető:

- ▶ Zárja el a gázszелеpet.
- ▶ Nyissa ki az ablakokat.
- ▶ Ne kapcsoljon be semmilyen elektromos készüléket.
- ▶ Oltson ki minden nyílt lángot.
- ▶ Telefonáljon a gázműveknek vagy egy jogosított technikusnak egy biztonságos távolságból.

Ha égett gázok szaga érezhető:

- ▶ Kapcsolja ki a készüléket.
- ▶ Nyissa ki az ajtókat és ablakokat.
- ▶ Értesítsen egy szerelő vállalatot.

Felszerelés és módosítások

- ▶ A készülék telepítésének felszerelését és módosítását csak jogosított technikus végezheti.
- ▶ Az elégett gázokat vezető csöveket nem szabad módosítani.
- ▶ Ne zárja le vagy ne csökkentse az áramlási lyukakat.

Karbantartás

- ▶ A készülék karbantartását és időszakos szervizelését a felhasználónak kell elvégeztetni.
- ▶ A felhasználó felelős a telepítés biztonságáért és környezeti kompatibilitásáért.
- ▶ A készüléket évente kell szervizeltetni.
- ▶ Csak eredeti alkatrészeket szabad használni.

Robbanó és gyúlékony anyagok

- ▶ Gyúlékony anyagokat (papírt, oldószereket, tintát, stb.) nem szabad a készülék közelében tárolni.

Égési levegő és környezeti levegő

- ▶ A korrózió elkerülésére az égési levegőnek és a környezeti levegőnek az agresszív anyagoktól (például, klórt és fluorid összetevőket tartalmazó halogénes szénhidrogénektől mentesnek kell lenni).

Ügyfél tájékoztatás

- ▶ Tájékoztassa az ügyfelet a készülék rendeltetéséről és működéséről.
- ▶ Óvja az ügyfeleket attól, hogy maguk végezzenek módosításokat vagy javításokat.

Jelmagyarázat



A biztonsági utasítások szürke alapon jelennek meg és oldalt külön is jelezve vannak egy felkiáltójelet tartalmazó háromszöggel.

A különféle típusú figyelmeztetések a kockázat mértékének a jelzésére szolgálnak, arra az esetre, ha nem tartják be a károsodást csökkentő óvintézkedéseket.

- **Óvás** kifejezés csekély anyagi kár kockázatát jelzi.
- **Figyelmeztetés** kifejezés csekély személyi sérülés vagy sokkal súlyosabb anyagi kár kockázatát jelzi
- **Veszély** kifejezés olyan súlyos személyi sérülés kockázatát jelzi, ami bizonyos körülmények között halálos is lehet.



A szövegben lévő utalásokat az oldalt lévő szimbólum azonosítja. A szöveg kezdetét és végét egy-egy vízszintes vonal jelöli.

Az utalások fontos információkat tartalmaznak, amelyek nem jelentenek szükségszerűen kockázatot az emberekre vagy magára a készülékre.

1 Készülék specifikációk

1.1 Nyilatkozat a vonatkozó EEC rendelkezéseknek megfeleléséről

Ez a készülék kielégíti a 90/396/EEC, 92/42/EEC, 73/23/EEC, 89/336/EEC Európai Direktívák követelményeit és megfelel a vonatkozó EEC vizsgálati bizonylatokban előírt specifikációknak.

Modell	WTD 14 AM.E..
Kategória	II _{2H3+}
Típus	C ₁₂ , C ₃₂ , C ₄₂ , C ₅₂

1. táblázat

1.2 Műszaki azonosítási kód

WTD14	A	M	1	E	23
WTD14	A	M	1	E	31

2. táblázat

W	Gázüzemű vízmelegítő
T	Hőfokszabályozó
D	Digitális felhasználói felület
14	Kapacitás (l/min)
A	Tömített tér
M	Kényszerített kiáramlás
1	Csatlakozás forró víz betápláláshoz, normál nyomás
E	Elektromos gyújtás
23	Földgáz számjelző
31	PB gáz számjelző

1.3 Függelékek

- Gázüzemű vízmelegítő
- Illesztő elemek
- Dokumentáció
- Távvezérlő
- Gáz tartozék 3/4" - 1/2"
- **Reductions Ø78, Ø83.**

1.4 Ismertetés

- Falra szerelt készülék
- Jelzőpanel hőmérséklet, égőállapot és üzemzavar kijelzéshez
- Földgáz / PB gázégő
- Elektronikus gyújtás
- Modulátor szelep vízáram érzékelővel
- Hőérzékelők a készülékbe belépő és onnan távozó víz hőmérsékletének figyelésére.

- Biztonsági mechanizmusok
 - Láng ellenőrzés ionizációval
 - Differenciális nyomásszabályozású ventilátorvezérlés
 - Biztonsági hőmérsékletszabályozó
- Hőmérséklet távvezérlő
- Elektromos csatlakoztatás: 230 V, 50 Hz.

1.5 Speciális tartozékok

- Átalakító készlet földgárról PB gázra és viszont.
- Elszívó tartozékok (lásd a vonatkozó kézikönyvben).

1.6 Méretek

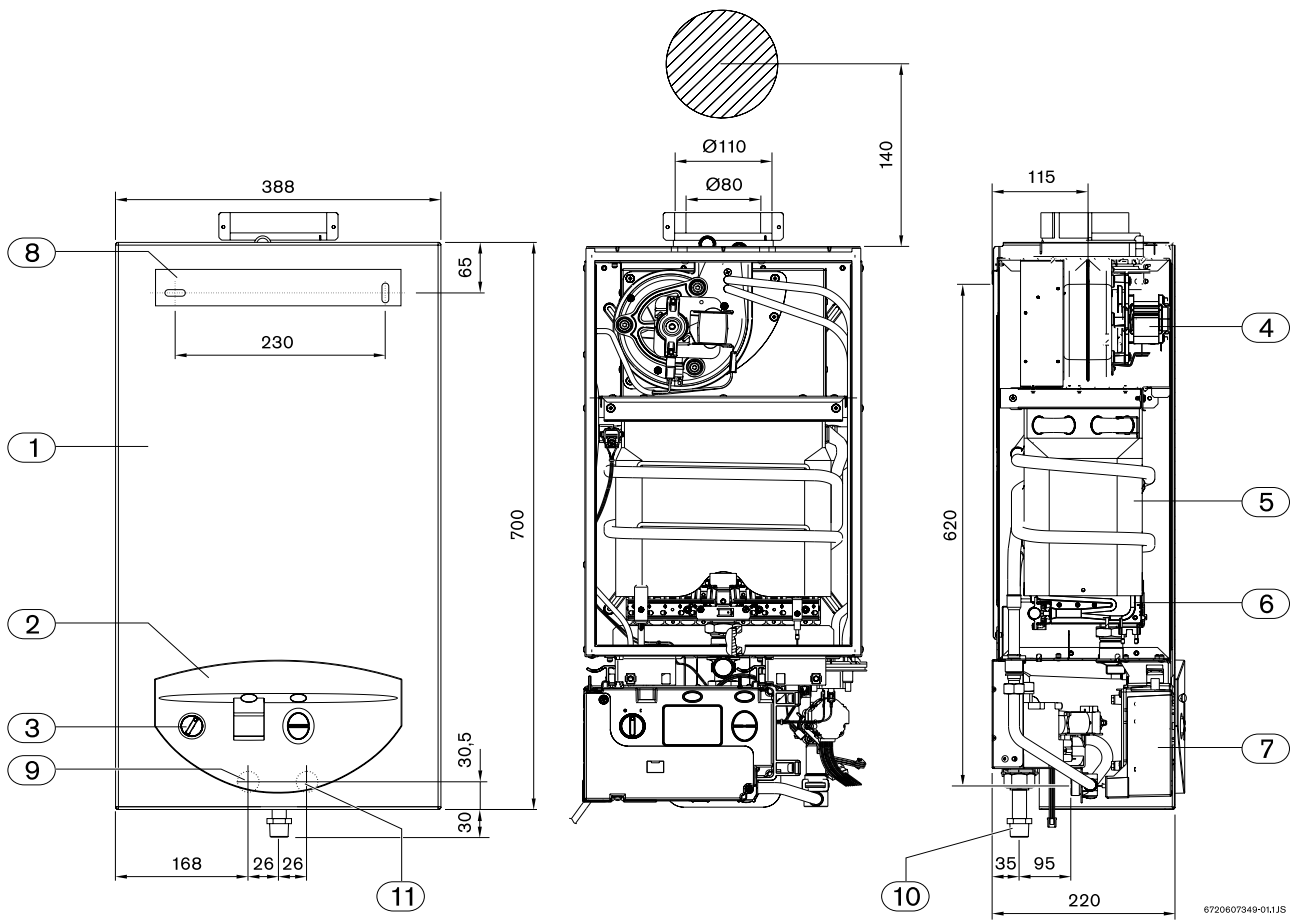

1 ábra

- 1 Front cover
- 2 Mirror
- 3 On/off switch
- 4 Fan
- 5 Heat exchanger
- 6 Burner
- 7 Control box
- 8 Fixing bracket
- 9 Hot water outlet
- 10 Cold water inlet
- 11 Gas connection

1.7 A működés ismertetése

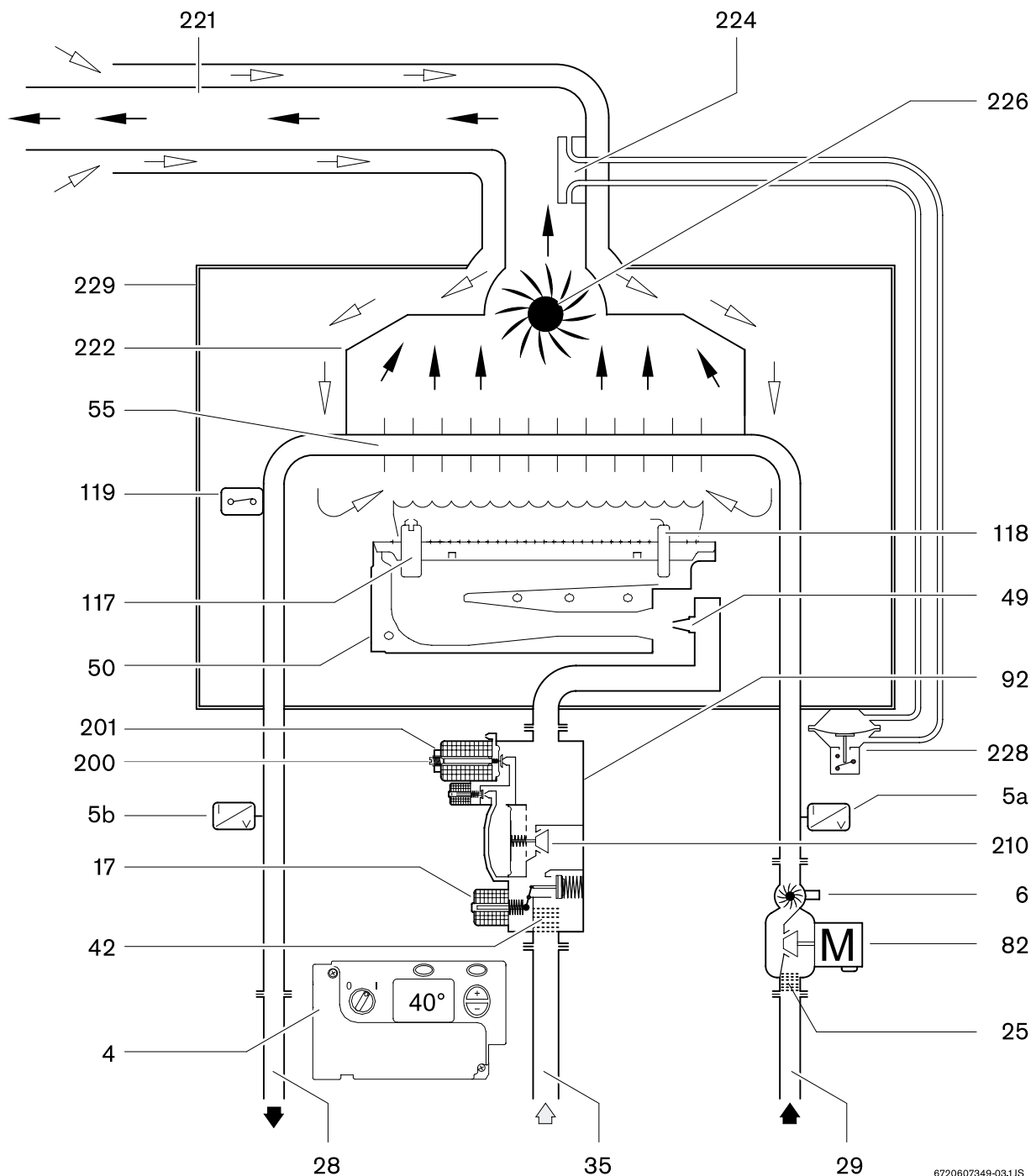

6720607349-03.1JS

2 ábra Funkcionális ismertetés

4	Elektronikus vezérlődoboz	92	Gázszelep
5a	Inlet Heat sensor	117	Gyújtó elektróda
5b	Outlet Heat sensor	118	Ionizációs elektróda
6	Vízáram érzékelő	119	Hőmérséklet ellenőrzés
17	Fő gázszelep	200	Minimum gázáram beállító csavar
25	Vízszűrő	201	Maximum gázáram beállító
28	Melegvíz cső	210	Gázvezérlő szelep
29	Hidegvíz cső	221	Beömlő / kiömlő cső
35	Gázbevezető cső	222	Kiömlő gázgyűjtő
42	Gázszűrő	224	Differenciális nyomásmérő
49	Fűvóka	226	Ventilátor
50	Égő	228	Differenciális nyomásszabályozó
55	Hőcserélő	229	Tömített doboz
82	Motoros vízvezérlő szelep		

1.8 Elektromos elrendezés

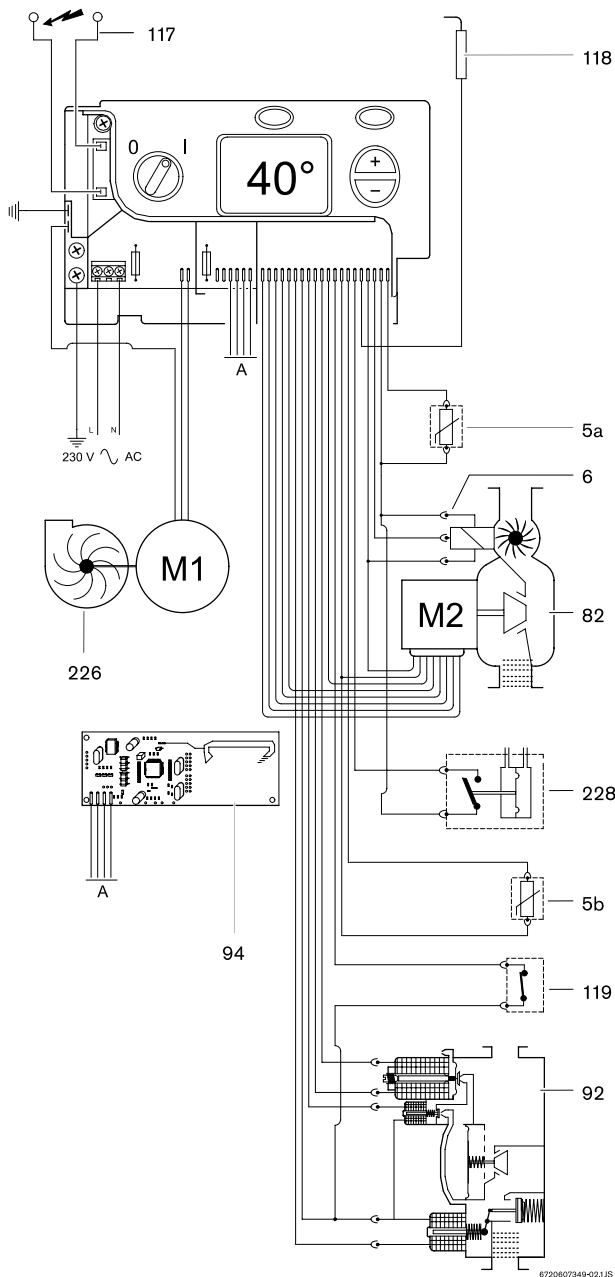

3 ábra Elektromos elrendezés

- 5a** Inlet Heat sensor
- 5b** Outlet Heat sensor
- 6** Vízáram érzékelő
- 82** Motoros vízvezérlő
- 92** Gázszelep
- 94** Communication panel (remote control)
- 117** Gyújtó elektróda
- 118** Ionizációs elektróda
- 119** Hőmérsékletkorlátozó
- 226** Ventilátor
- 228** Differenciális nyomásszabályozó

1.9 Használati utasítások

Forró víz

Nyissa ki a gáz és vízcsapokat és győződjön meg arról, hogy valamennyi kötés légmentesen záródó-e.

Helyezze a főkapcsolót (9. ábra, 3. poz.) üzemi helyzetbe (5.3 fejezet), hogy a készülék gyorsan üzemkész legyen.

Amikor a melegvíz csapot nyitjuk, a vízáram érzékelő (3 ábra, 6. poz.) jelet küld a vezérlő egységnek. Ez a jel az alábbi műveleteket kezdeményezi:

- A ventilátor működni kezd
- Egyidejűleg a készülék szikrákat állít elő és a gázszelep (3. ábra, 92. poz.) kinyit.
- Az égő begyújt.
- Az ionizációs elektróda (3. ábra, 118. poz.) ellenőrzi a láng állapotát.
- A víz hőmérsékletének vezérlését az érzékelők/ vezérlők automatikusan végzik, a választott hőmérsékletnek megfelelően.

Biztonsági kikapcsolás a biztonsági időszak elteltével

Ha az előírt biztonsági időszakon belül (15 mp) nem jön létre láng, akkor biztonsági kikapcsolás keletkezik.

Levegő jelenléte a gázbevezető csőben (például hosszabb üzemszünet után) késleltetheti a gyújtást. Ebben az esetben, ha a gyújtási kísérletek túl soká tartanak, akkor a biztonsági mechanizmus megakadályozza a működést.

Biztonsági kikapcsolás túlzott vízfűtés miatt

A vezérlőegység érzékeli a fűtési hőmérsékletet a forró víz kivezető csőben elhelyezett NTC (negatív hőmérsékleti együtthatójú) ellenállás és a hőcserélőben elhelyezett hőmérsékletkorlátozó útján. Ha túlzott hőmérsékletet érzékel, akkor biztonsági kikapcsolást idéz elő.

Biztonsági kikapcsolás elégtelen elszívási állapotok miatt (nyomásszabályozó)

A nyomásszabályozó érzékeli a nyomáskülönbségeket a ventilátoron kívül, és biztonsági kikapcsolást okoz, amikor elégtelen elszívási állapotokat érzékel.

Újra indítás biztonsági kikapcsolás után

A készüléknek biztonsági kikapcsolás utáni újra indításához:

- Nyomja meg a nullázó (reset) gombot.

1.10 Műszaki adatok

Műszaki jellemzők	Jelképek	Egységek	WTD14
Teljesítmény*			
Hasznos teljesítmény	P _n	kW	23,8
Minimum hasznos teljesítmény	P _{min}	kW	7
Szabályozási tartomány			7 - 23,8
Hőáram	Q _n	kW	27
Minimum hőáram	Q _{min}	kW	9
Gáz adatok*			
Belépő nyomás			
Földgáz H	G20	mbar	20
PB gáz (propán/bután)	G30/G31	mbar	30/37
Fogyasztás*			
Földgáz H	G20	m ³ /h	2,9
PB gáz	G30/G31	kg/h	2,1
Víz adatok			
Maximum megengedhető nyomás**	p _w	bar	12
Minimum üzemi nyomás	p _{wmin}	bar	0,3
Indulási áramlás		l/min	3,2
25°C hőmérsékletnövekedésnek megfelelő áramlás		l/min	14
Füst áramkör			
Égési gázáramlás***		kg/h	60
Gázok hőmérséklete elszívó rácsnál			
Maximum lehetséges meghajtási sűrítés (4 m) alkalmazása ***		°C	170
Minimum meghajtási sűrítés alkalmazása (0,37 m)***		°C	230
Elektromos áramkör			
Feszültség (50 HZ)		V	230
Maximum teljesítmény korlát		W	65
Védelem típusa			IPX4D

3. táblázat

* Hi 15 °C 1013 mbar – száraz: Földgáz 34,2 MJ/m³ (9,5 kW/m³)

* GPL: Bután 45,72 MJ/kWh/kg (12,7 kWh/kg) – Propán 46,44 MJ/kWh (12,9 kWh/kg)

** A víz tágulási hatásának figyelembe vételéhez ezt az értéket nem szabad túllépni.

*** Névleges hőteljesítményhez.

1.11 Kéménytartozékok

A füstcsövek belső átmérője 80 mm és a külső átmérője 110 mm.

Típus	Megnevezés	Referencia
AZ266	Vízszintes készlet	7 719 001 785
AZ265	Kéménycső, 500 mm	7 719 001 784
AZ263	Kéménycső, 1000 mm	7 719 001 782
AZ264	Kéménycső, 1500 mm	7 719 001 783
AZ268	Könyök 45°	7 719 001 787
AZ267	Könyök 90°	7 719 001 786
AZ262	Függőleges készlet	7 719 001 781

4. táblázat Kémény tartozékok Ø80-110mm

1.11.1 Függőleges kémény

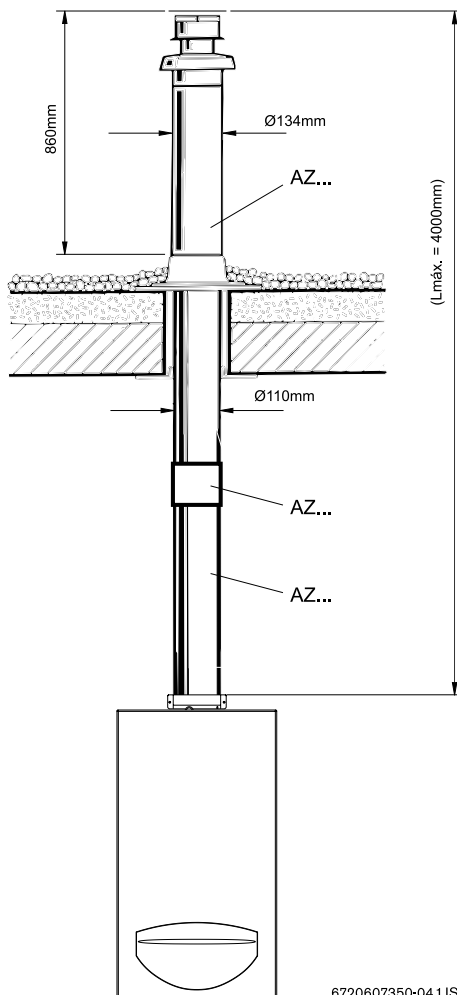

4 ábra

6720607350-04.1JS

1.11.2 Vízszintes kémény

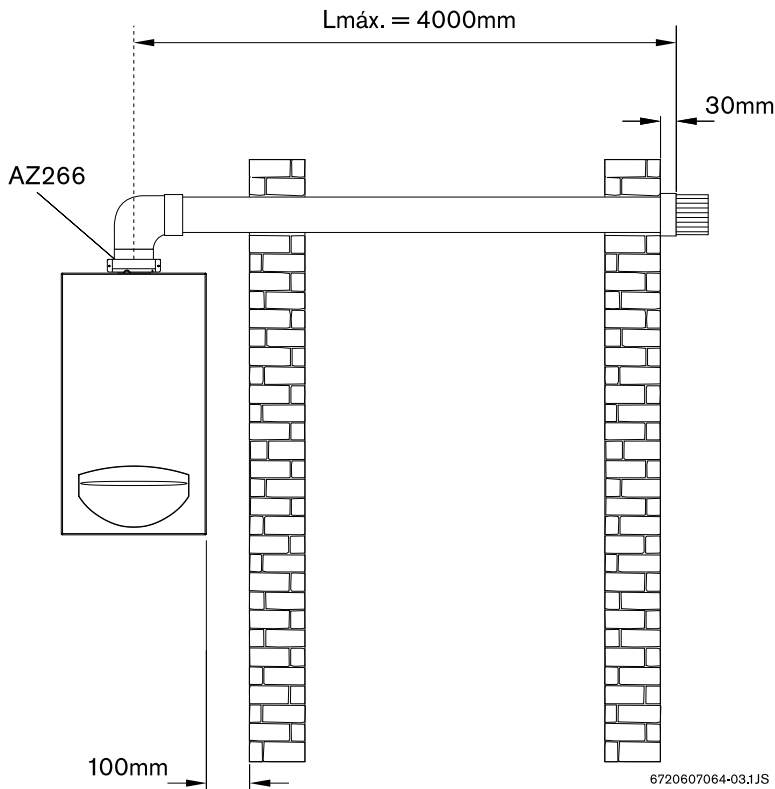

5 ábra

1.11.3 A korlátozó lemez felszerelése

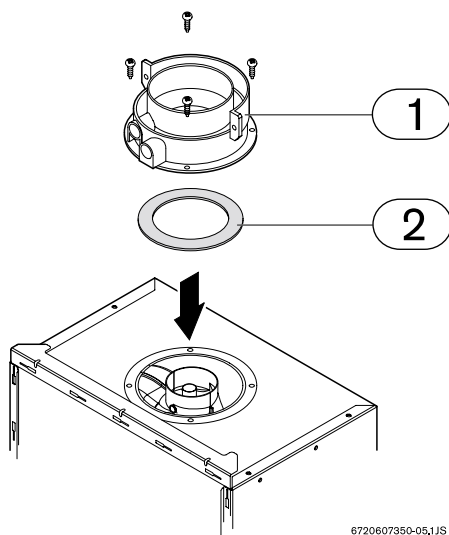

Depending on flue exhaust and installations conditions, a restrictor plate may need to be fitted (6 ábra) under the adapter (table 5 and 6). In order to assure a good appliance functioning, correct restrictor plates should be used.



6 ábra Diafragma



- ▶ Loosen adaptor fixing screws (6 ábra, pos. 1).
- ▶ Place restrictor plate (6 ábra, pos. 2) between the adaptor and the appliance.
- ▶ Reassemble the adaptor in the appliance using the 4 screws (6 ábra, pos. 1).

Kéménycső elrendezés C₁₂ - vízszintes

	L [mm]	L _{max} [mm]	
			WT.14
1 x 90°	≤ 2200	4000	Ø 83
	2200 - 4000		-
2 x 90°	≤ 2800	2800	-
1 x 90° + 2 x 45°	≤ 1000	2800	Ø 83
	1000 - 2800		-

Tab. 5

Kéménycső elrendezés C₃₂ - vertical

	L [mm]	L _{max} [mm]	
			WT.14
0 x 90°	≤ 4000	4000	Ø 78
2 x 90°	≤ 3700	3700	-

Tab. 6

2 Beszabályozás

Az érvényben lévő Portugál szabványokat figyelembe kell venni. A készülék telepítését D.G.E. által jogosított személynek kell végezni, az 1989 augusztus 17. Törvényerejű Rendeletnek megfelelően.

3 Telepítés



A telepítést, az elektromos csatlakozásokat, a gázszerelést, a bevezető és elszívó csövek csatlakozásait és a kezdeti beindítást kizárólag csak jogosított személy végezheti.



Biztosítsa, hogy a készülékbe belépő víz hőmérséklete ne haladja meg a 60°C értéket, például, amikor a készülék napenergiás támogatással van telepítve.

3.1 Fontos

- ▶ A telepítés előtt konzultáljon a gázszolgáltatóval és vegye figyelembe a gázkészülékekre és a helyszín szellőztetésére vonatkozó hatályos rendelkezéseket.
- ▶ Szereljen fel egy gázlezárási csapot a készülékhez lehető legközelebbi helyre.
- ▶ A gázhálózathoz való csatlakoztatás után a készüléket gondosan ki kell tisztítani és meg kell vizsgálni szivárgás szempontjából. Az automatikus gázszabályozóban túlzott nyomás miatt keletkező károsodás elkerülésére ezt a műveletet lezárt gázcsap mellett kell elvégezni.
- ▶ Győződjön meg arról, hogy a felszerelt készülék alkalmas a rendelkezésre álló gáztípushoz.
- ▶ Győződjön meg arról, hogy a felszerelt szabályozóhoz az áramlás és a nyomások egyeznek-e a készülék fogyasztására jelzett értékekkel (lásd műszaki adatok a 3 táblázatban).

3.2 A telepítési hely kiválasztása

Az elhelyezésre vonatkozó megfontolások

- ▶ Elégítse ki az adott országban érvényes követelményeket.
- ▶ A vízmelegítőt nem szabad hőforrás fölé szerelni.
- ▶ Vegye figyelembe a 7. ábrán látható minimum szerelési méreteket.
- ▶ A készüléket nem szabad olyan helyre felszerelni, ahol a környezeti hőmérséklet 0°C érték alá csökkenhet. Ahol fagyveszély van, kapcsolja ki és ürítse le a készüléket (20. ábra).

Égési levegő

- ▶ A levegő beeresztő rácsot jól szellőzött területen kell felszerelni.
- ▶ A korrózió elkerülésére az olyan termékeket, mint az oldószereket, tintákat, gyúlékony gázokat, ragasztót vagy halogénes szénhidrogéneket vagy bármely más olyan terméket, ami korróziót okozhat, nem szabad a levegő beeresztő rács közelében tárolni.

Ahol ezeknek a feltételeknek a kielégítése lehetetlen, ott másik helyet kell választani a gáz bevezetésére és elszívására.

Felületi hőmérséklet

A készülék maximum felületi hőmérséklete 85°C alatt van. A gyúlékony építőanyagok vagy a házak számára nincs szükség speciális védőintézkedésekre.

3.3 Minimum távolságok

A telepítés helyének meghatározásához az alábbi korlátozásokat kell figyelembe venni:

- ▶ Valamennyi kiálló alkatrész, pl. tömlők és csövek, stb. maximális elkülönítése.
- ▶ Kellő hozzáférés karbantartási munkák céljára, a 7. ábrán látható minimum távolságok figyelembe vételével.

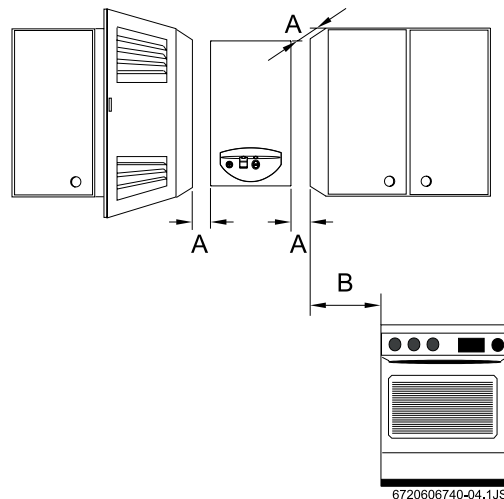

7 ábra Minimum távolságok

- A Elöl ≥ 2 cm, oldalt ≥ 1 cm
 B ≥ 40 cm

3.4 A tartórúd felszerelése



A tartórúd felszerelés előtt győződjön meg arról, hogy a víz / gáz / elszívó csatlakozások biztosítva vannak-e.

- ▶ Rögzítse a tartórudat a kiválasztott szerelési pontra.

- ▶ Jelölje meg a rögzítő lyukak helyét a rúdon és nyissa ki a megfelelő lyukakat.
- ▶ Rögzítse a tartórudat a falra a szállított csavarokkal és tiplikkel.

3.5 Telepítés



Vigyázat: Idegen tárgyak által okozott sérülések lehetősége!

- ▶ Tisztítsa ki valamennyi csövet az esetleges idegen tárgyak kiküszöbölésére.

- ▶ Vegye ki a készüléket a csomagolásból.
- ▶ Győződjön meg arról, hogy valamennyi jelzett alkatrész hiánytalanul megvan.
- ▶ Vegye ki a dugókat a gáz és víz csatlakozásokból.
- ▶ Vegye ki a tükröt a készülékből, a tükörnek kissé hátrafelé tolásával (8. ábra, 1. poz.).
- ▶ Lazítsa meg a két csavart (8. ábra, 2. poz.).

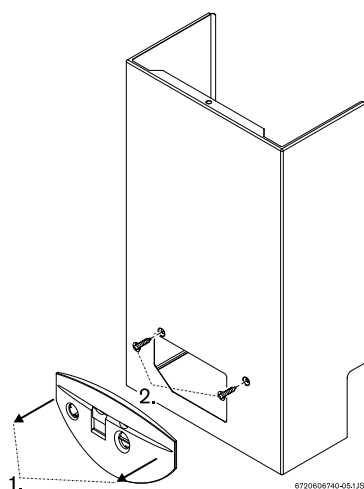

8 ábra Az előlap levétele

- ▶ Húzza előre.
- ▶ Rögzítse a készüléket függőleges helyzetben.



Vigyázat:

- ▶ Soha ne helyezze a melegítőt a gáz vagy víz csatlakozásokra.



A szerelés megkönnyítésére ajánlatos a vízcsatlakoztatást a többi csatlakoztatás előtt elvégezni.

3.6 Víz csatlakoztatás

- ▶ Összecserélés elkerülésére jelölje meg a forró és a hideg vízcsöveket.
- ▶ Készítse el a forró és hideg víz csatlakozásokat a szállított összekötő tartozékok felhasználásával.

- ▶ A bemeneti nyomás hirtelen változásai miatt okozott problémák megelőzése érdekében tanácsos felszerelni egy visszacsapó szelepet, amikor a készülék telepítését végzi.

3.7 Gáz csatlakoztatás

A gáz csatlakoztatásnak ki kell elégítenie az N.P. rendelkezéseit. (Portugál szabvány rendelkezések.) Amikor a szerelés nem fémes, hajlékony csövekkel történik palackos PB gázzal való használatra, akkor az alábbiakat kell tekintetbe venni:

- A csövek a lehető legrövidebbek legyenek, és nem lehetnek hosszabb 1,5 méternél;
- A cső az IPQ 1038 szabvány szerinti legyen és feleljen meg valamennyi vonatkozó rendelkezésnek;
- A cső legyen hozzáférhető teljes hosszában ellenőrzés céljára;
- A cső ne legyen hőforrások közelében elhelyezve;
- Kerülni kell a megtöréseket és más akadályokat;
- A végeket megfelelő tartozékokkal és bilincsekkel biztosítani kell.
- ▶ A csöveket négyévenként, vagy amikor szárazzá vagy törékennyé válnak, ki kell cserélni.
- ▶ Győződjön meg arról, hogy a bevezető cső tiszta-e.
- ▶ Használja a csőtartó tartozékot (szállított) és egy megfelelő bilincset a készülékhez gázbevezető csatlakozás elkészítésére.
- ▶ Szereljen fel egy gázlezáró csapot a készülékhez lehető legközelebbi helyre.
- ▶ A gázbevezetésnek a hálózathoz csatlakoztatására fémcsöveket kell használni az alkalmazható rendelkezéseknek megfelelően.
 - A vízmelegítőnek a gázhálózathoz csatlakoztatására a készülékkel szállított tartozékot kell használni.
 - Húzza meg a menetes fejet a gázbevezetőn és használja a vörösrézvégződést a csőnek a hálózathoz forrasztására.



Használja a készülékkel szállított tartozékot abban az esetben, ha szükség van a gázcsatlakoztatásnak 3/4"-ról 1/2"-ra illesztésére.

3.8 Bevezető / kivezető cső felszerelés

A csöveket a vonatkozó kézikönyvben közölt utasításoknak megfelelően kell felszerelni.

- ▶ Amint a csatlakoztatás elkészült, ellenőrizze a csövet és garantálja annak tömítettségét.

4 Elektromos csatlakoztatás

**Veszély:** Elektromos kisülés!

- ▶ Elektromos szerelésen végzett munka előtt mindig kapcsolja ki az elektromos áramot.

A készüléket címkézett tápkábellel szállítjuk. A gyárban valamennyi beállítást, ellenőrzést és biztonsági mechanizmust szigorúan megvizsgáltunk és azok üzemkész állapotban vannak.

**Vigyázat:** Viharok

- ▶ A készüléknek független csatlakozása legyen az elektromos hálózathoz, amit 30 mA-es differenciál kapcsoló véd és, ami földelt. Olyan területeken, ahol gyakori a viharok előfordulása, viharvédőt kell felszerelni.

4.1 Csatlakozás



Az elektromos csatlakozást az érvényben lévő hazai elektromos szerelési rendelkezéseknek megfelelően kell elkészíteni.

- ▶ Csatlakoztassa a tápkábelt egy földelt hálózati csatlakozási ponthoz.

5 Használat

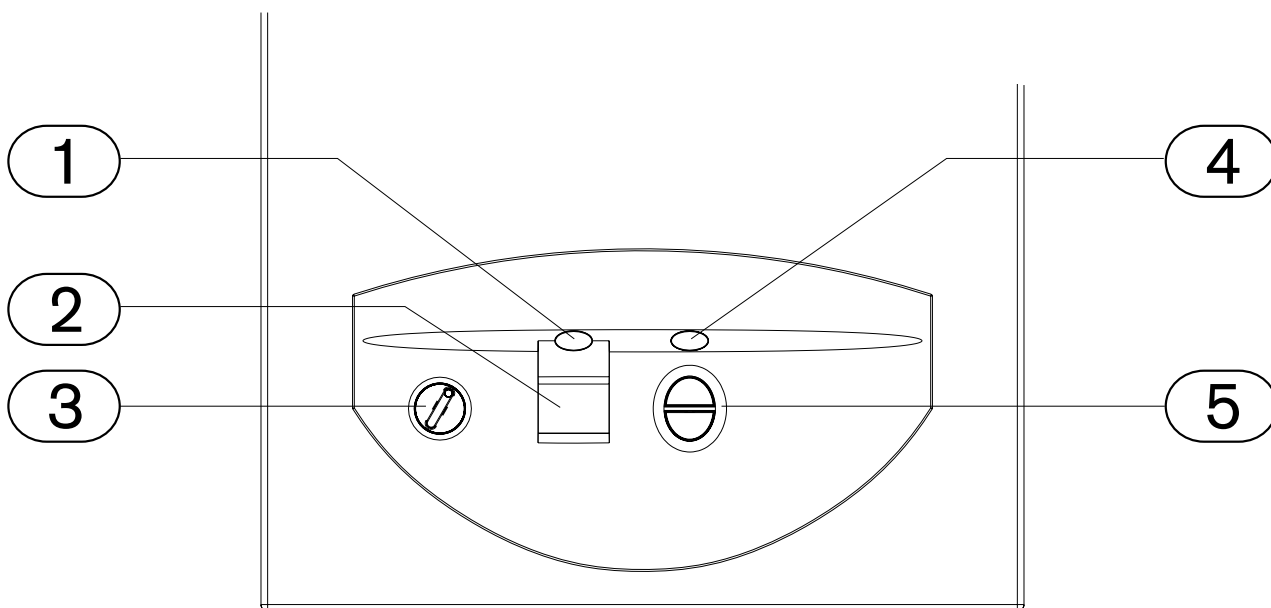

6720606740-06.1JS

9 ábra

- 1 Nullázó gomb
- 2 LCD panel
- 3 Főkapcsoló
- 4 Gyors hozzáférési / programozó billentyű
- 5 Hőmérsékletszabályozó gombok

5.1 LCD panel – ismertetés

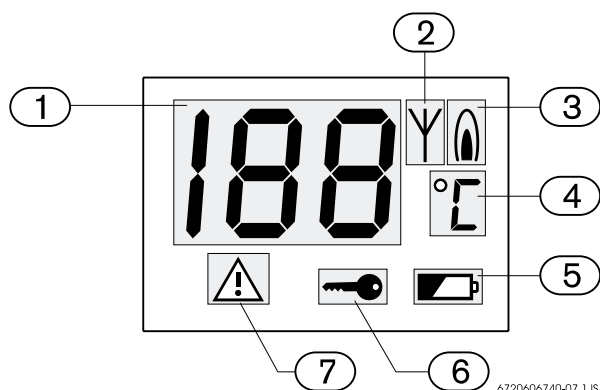

6720606740-07.1JS

10 ábra LCD panel

- 1 Hőmérséklet / hibakód
- 2 Távvezérlő kijelző (csak a távvezérlőn látható)
- 3 Készülék működik (égő bekapcsolva)
- 4 Egységek
- 5 Távvezérlő elemek állapota (csak a távvezérlőn látható)
- 6 Blokkolva
- 7 Hibajel

5.2 A készülék működtetése előtt



Vigyázat:

▶ A vízmelegítő kezdeti beindítását képesített technikus végezze, akinek el kell látni az ügyfelet a helyes használathoz szükséges valamennyi információval.

- ▶ Győződjön meg arról, hogy az adattáblán előírt gáz típus egyezik-e a helyszínen rendelkezésre álló gáz típusával.
- ▶ Nyissa ki a gázcsapot.
- ▶ Nyissa ki a vízcsapot.

5.3 A készülék bekapcsolása és kikapcsolása

Bekapcsolás

- ▶ Fordítsa a főkapcsolót I állásba. Ekkor a panel kijelzi azt a hőmérsékletet, amelyre a víz felmelegítése történik.

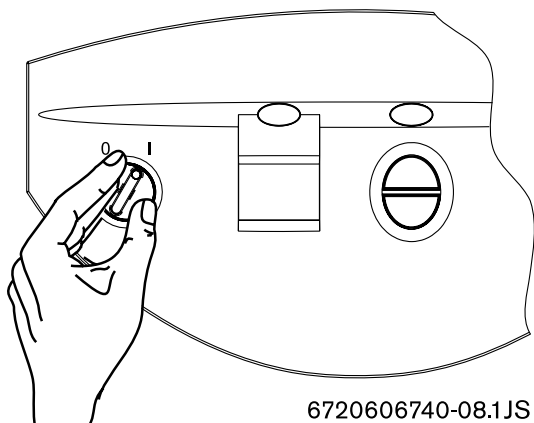

11 ábra

Kikapcsolás

- ▶ Fordítsa a főkapcsolót 0 állásba.

5.4 Vízhőmérséklet szabályozás

i Az LCD panelon lévő hőmérsékleti érték megfelel a kibocsátási hőmérsékletnek.

A kibocsátott víz hőmérsékletének szabályozásához:

- ▶ Nyomja a \oplus és \ominus kapcsolókat, amíg a kívánt értéket eléri.

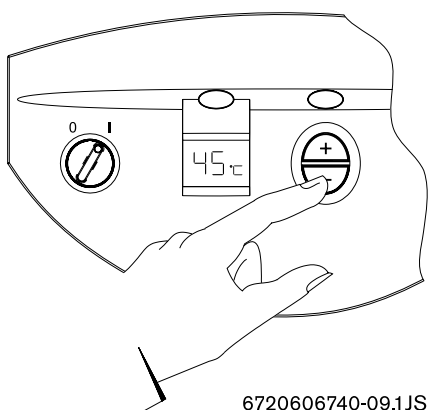

12 ábra

- ▶ Amint a kívánt hőmérsékletet beállította, nyissa ki a forró-víz csapot. A jelzett érték addig villog, amíg $\pm 3^\circ\text{C}$ értéken belül el nem éri a kívánt hőmérsékletet.



Az optimális teljesítmény eléréséhez a CelsiusPlus készüléket teljesen kinyitott forró-víz csappal kell használni. A moduláló vízszelvény automatikusan előállítja a választott hőmérséklet eléréséhez szükséges vízáramot.



Vigyázat:

- ▶ Az égő előtti terület nagyon magas hőmérsékleteket is elérhet és ezért annak érintése égési veszélyt jelent.

5.5 Távvezérelt működés

- ▶ A kívánt hőmérséklet eléréséhez nyomja a \oplus és \ominus gombokat.

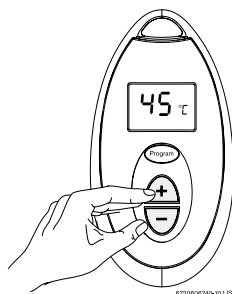



13 ábra Távvezérlő

Az elemek kicserélése

- ▶ Vegye ki a távvezérlő hátulján lévő 2 csavart.
- ▶ Vegye ki a használt elemeket és helyezze be az újakat, ügyelve a polarításra.
- ▶ Zárja le a távvezérlőt mindkét csavar meghúzásával.



Vigyázat: A távvezérlőt használhatja a zuhany  alatt, azonban a vízbe merítését  kerülni kell.

5.6 Program gomb

A program gombot használni (programozni) mind a készülékben, mind a távvezérlőben lehet.

Programozás "Program" funkció

A programozási művelet mindkét vezérlőn (a készüléken és a távvezérlőn) azonos.



Mindegyik távvezérlő program gombot lehet eltérő hőmérsékleti értékekkel programozni, a felhasználó igényeinek megfelelően.

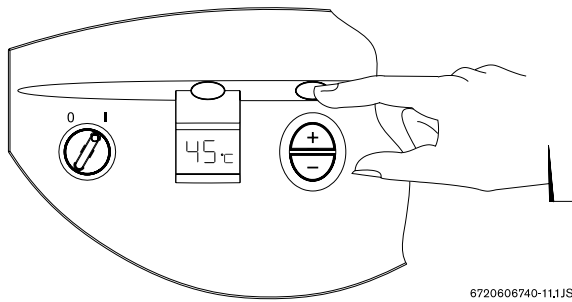

6720606740-11,1JS

14 ábra A "program" gomb

- ▶ Nyomja a és gombokat a memorizálni kívánt hőmérséklet kiválasztásához.
- ▶ Nyomja a "Program" gombot 3 másodpercig a hőmérséklet mentéséhez.

Ezzel a hőmérséklet mentése a "Program"-ra megtörtént.

A "Program" funkció használata

A memorizált hőmérséklet kiválasztásához

- ▶ Nyomja meg a "Program" gombot.

LCD shows pre-memorized temperature, which is now the selected hot water temperature.

5.7 "Prioritás" funkció



A PRIORITÁS olyan funkció, ami megakadályozza a felhasználót abban, hogy véletlenül megváltoztassa az egy másik felhasználó által választott hőmérsékletet.

A készüléknek nincs kijelölt alapértelmezési prioritása.

A prioritás akkor jön létre, amikor az első felhasználó kiválasztja a hőmérsékletet (lásd 5.4 és 5.6 fejezetekben).

Ekkor a következő jelkép jelenik meg a felhasználó számára: .

A prioritásos felhasználó bármikor megváltoztathatja a kezdeti választást.

A nem-prioritásos felhasználó nem tudja megváltoztatni a prioritásos felhasználó választását.

A rendszer a használat után 5 perccel érvényteleníti a prioritást és visszatér a kezdeti állapotba.

Prioritásválasztás

Bármelyik felhasználó választhat hőmérsékletválasztási prioritást az alábbi módon:

- ▶ Nyomja a és gombok egyikét 5 másodpercig.



Prioritást nem lehet választani, amikor a készülék működik.

5.8 Üzemzavar kijelzés

A készülék beépített üzemzavar kijelző rendszerrel rendelkezik. Az érzékelt rendellenességeket vörös jelzőlámpa jelzi a nullázó (reset) gombon (9. ábra, 1. poz.), egy kód az LCD panelon (9. ábra, 2. poz.) és egy hiba-jelkép (10. ábra, 7. poz.) ugyanazon panelon. A készüléket csak a hiba kijavítása és a nullázó gomb megnyomása után lehet újra indítani. A probléma azonosításához tekintse meg a jelen kézikönyv 8. fejezetét.

6 Beszabályozás

6.1 Gyári beállítások



A tömített alkatrészeket nem szabad megbolygatni.

Földgáz

A "H" jelű földgázra (G20) tervezett vízmelegítőket a gyárban szállításra tömítettük, miután ellenőriztük az adattáblán szereplő értékeket.



A melegítőket nem szabad begyújtani, amikor a csatlakozási nyomás kevesebb, mint 15 mbar vagy több mint 25 mbar.

PB gáz

A propán/bután gázra (G31/G30) tervezett vízmelegítőket a gyárban szállításra tömítettük, miután ellenőriztük az adattáblán szereplő értékeket.



Veszély:

- ▶ Az alábbi műveleteket csak képezített technikus végezheti.

A teljesítmény beállítást az égőnyomási folyamatnak megfelelően kell végezni, amelyhez U-alakú csatlakozó csöves nyomásmérőre van szükség.



Ajánlatos a leggyorsabb égőnyomás folyamatot választani.

6.2 Nyomás beszabályozás

Hozzáférés az állítócsavarhoz

- ▶ Vegye le a készülék előlapját (lásd 13 oldal).
- ▶ Nyomja meg mindkét fület (A) egyszerre és húzza ki a vezérlődobozt.

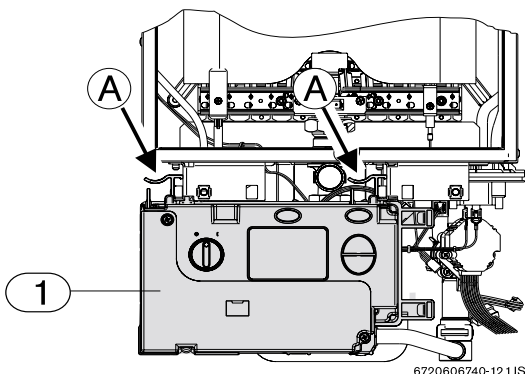

15 ábra A vezérlődoboz kivétele

- ▶ Amint a vezérlődoboz kivétele megtörtént, helyezze el azt a 16 ábrán látható módon.

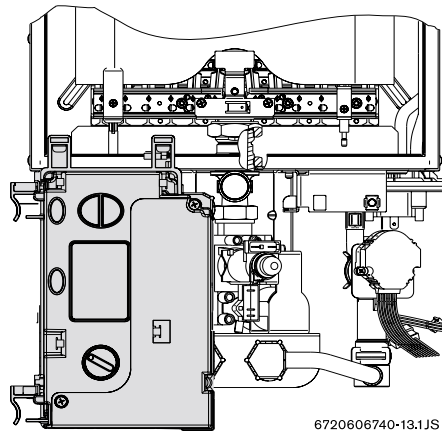

16 ábra Vezérlődoboz – gáz beállítási helyzet

Nyomásmérő csatlakoztatás

- ▶ Lazítsa meg a reteszcsavart (1).
- ▶ Csatlakoztassa az U-csöves nyomásmérőt az égőnyomás mérési pontra.

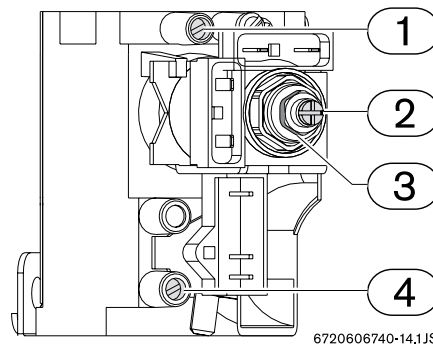

17 ábra Nyomásmérési pontok

- 1 Égőnyomás mérési pont
- 2 Minimum gázáram állító csavar
- 3 Minimum gázáram beállító
- 4 Gáz tápnyomás mérési pont

Maximum gázáram beállítás

Főkapcsoló 0 helyzetben.

- ▶ Nyomja meg a programozó gombot (9. ábra, 4. poz.), helyezze a főkapcsolót (9. ábra, 3. poz.) I állásba.

Ekkor az LCD kijelzőn "P1" jelzés látható. A készülék maximum áramlásra van beállítva.

- ▶ Nyissa ki a forró-víz csapot.
- ▶ A beállító használatával (17. ábra, 3. poz.) szabályozza be a nyomást úgy, hogy elérje a 7. táblázatban jelzett értékeket.

Minimum gázáram beállítás

Főkapcsoló 0 helyzetben.



Minimumáramlás beállítás csak akkor szükséges, ha az égő gyakran kialszik, amikor a vízáram lecsökken.

- ▶ Nyomja meg a programozó gombot (9. ábra, 4. poz.), helyezze a főkapcsolót (9. ábra, 3. poz.) I állásba.

Ekkor az LCD kijelzőn "P1" jelzés látható.

- ▶ Nyomja a gombot, amíg "P2" megjelenik a kijelzőn.

Amikor a kijelzőn a "P2" jel látható, akkor a készülék minimumáramlásra van beállítva.

- ▶ Nyissa ki a forró-víz csapot.
- ▶ A beállító használatával (17. ábra, 2. poz.) szabályozza be a nyomást úgy, hogy elérje a 7. táblázatban jelzett értékeket.

		Földgáz	Bután	Propán
Fűvóka kód	WT11	8708202116 (1,25)	8708202127 (0,74)	
	WT14	8708202124 (1,20)		
Csatlakozási nyomás (mbar)	WT11 WT14	20	28	37
Égő nyomás MAX (mbar)	WT11	10	26	34
	WT14	13		36
Égő nyomás min (mbar)	WT11	2	4	5
	WT14	2	3	4

7. táblázat Égőnyomás

6.3 Távvezérelt működés

Főkapcsoló 0 helyzetben.

- ▶ Nyomja meg programozó gombot (9. ábra, 4. poz.) és fordítsa a főkapcsolót (9. ábra, 3. poz.) I állásba.

Ekkor az LCD kijelzőn "P1" jelzés látható.

- ▶ Nyomja a gombot, amíg "P3" megjelenik a kijelzőn. Amikor a kijelzőn a "P3" jel látható, akkor a készülék távvezérléses üzemmódra van beállítva.

The LCD panel displays the signal "P3". The appliance is now in remote control mode.

- ▶ Nyomja a programozó gombot (9. ábra, 4. poz.) néhány másodpercig, amíg megjelenik az LCD panelon a villogó "99".

- ▶ Vizsgálja meg a távvezérlés működését az elektronika doboz előtt a és vezérlő gombok egyidejű megnyomásával.

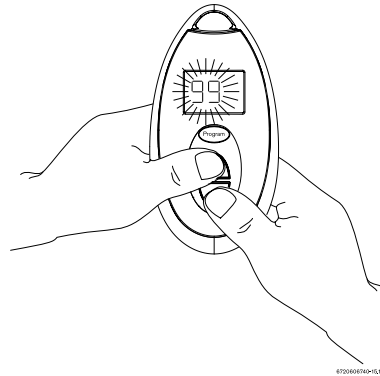

18 ábra Új vezérlő hatástalanítása

- ▶ Nyomja a gombot, amíg a villogás az LCD panelon megszűnik és megjelenik a "00" jelzés.
- ▶ Fordítsa a főkapcsolót 0 helyzetbe. Ekkor a távvezérlő hatástalanítva van.

6.4 Teljesítményoptimalizálás



Performance optimization is a process that informs the appliance about its installation/working conditions so that it can adjust itself accordingly. The appliance is thus more efficient and responsive.

Főkapcsoló 0 helyzetben.

- ▶ Nyomja meg programozó gombot (9. ábra, 4. poz.) és fordítsa a főkapcsolót (9. ábra, 3. poz.) I állásba.

Ekkor az LCD kijelzőn "P1" jelzés látható.

- ▶ Nyomja a gombot, amíg "P4" megjelenik a kijelzőn.

Amikor a kijelzőn a "P4" jel látható, akkor a készülék teljesítményoptimalizálás üzemmódra van beállítva.

- ▶ Aktiválja a készüléket.

Néhány másodperc után az LCD panelon villogva megjelenik a "P4" jelzés.

- ▶ Tartsa a készüléket aktív állapotban, amíg megszűnik a "P4" villogása.

- ▶ Helyezze a főkapcsolót 0 állásba.

Ezzel befejeződött a teljesítményoptimalizálás.

6.5 Gáztípus változtatás

Csak eredeti átalakító készleteket használjon. Az átállítást csak jogosított technikus végezheti. Az eredeti átalakító készleteket szerelési utasításokkal együtt szállítjuk.

- ▶ Zárja el a gázcsapot.

- ▶ Kapcsolja ki a főkapcsolót és vegye le az előlapot.
- ▶ Szerelje le az égőt.

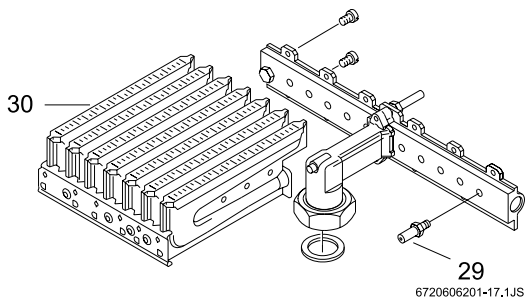

19 ábra

- ▶ Szerelje le mindkét fúvóka csoportot és cserélje ki azokat.
- ▶ Szerelje össze az égőt.
- ▶ Győződjön meg arról, hogy nincs-e gázszivárgás.

PB gázra átállított készülék

- ▶ Nyomja meg programozó gombot (9. ábra, 4. poz.) és fordítsa a főkapcsolót (9. ábra, 3. poz.) I állásba.

Ekkor az LCD kijelzőn "P1" jelzés látható.

- ▶ Nyomja a \oplus gombot, amíg "P5" megjelenik a kijelzőn.
- ▶ Tartsa a programozó gombot lenyomva, amíg az LCD kijelzőn megjelenik a "o3" jelzés.
- ▶ Szabályozza a gázt (lásd az 6.2 fejezetben).
- ▶ Jegyezze fel a gáztípus módosítást a készülék adattábláján.

Földgázra átállított készülék

- ▶ Nyomja meg programozó gombot (9. ábra, 4. poz.) és fordítsa a főkapcsolót (9. ábra, 3. poz.) I állásba.

Ekkor az LCD kijelzőn "P1" jelzés látható.

- ▶ Nyomja a \oplus gombot, amíg "P6" megjelenik a kijelzőn.
- ▶ Tartsa a programozó gombot lenyomva, amíg az LCD kijelzőn megjelenik a "o2" jelzés.
- ▶ Szabályozza a gázt (lásd az 6.2 fejezetben).
- ▶ Jegyezze fel a gáztípus módosítást a készülék adattábláján.

7 Karbantartás



Veszély: Elektromos kisülés!

- ▶ Elektromos szerelésen végzett munka előtt mindig kapcsolja ki az elektromos áramot (biztosíték, biztonsági hálózati kapcsoló).

- ▶ Az Ön készülékének szervizelését csak a Junkers Műszaki Segélyszolgálat kiküldöttje végezheti.
- ▶ Csak eredeti tartalék alkatrészeket és tartozékokat használjon.
- ▶ Rendeljen tartalék alkatrészeket a készülékkel együtt szállított listából.
- ▶ Helyettesítse a leszerelt kötőelemeket és O-gyűrűket újakkal.
- ▶ Csak az alábbi kenőanyagokat szabad használni:
 - Hidraulika alkatrészek: Unisilikon L 641 (8 709 918 413)
 - Menetes kötőelemeken: HFT 1 v 5 (8 709 918 010).

7.1 Szerviz protokoll

A készülék szerviz protokollal rendelkezik, ami lehetővé teszi a hozzáférést az alábbi funkciókhoz.

P1	Maximum gázáram szabályozás	Lásd 6.2 fejezetben
P2	Maximum gázáram szabályozás	Lásd 6.2 fejezetben
P3	Távvezérlés	Lásd 6.3 fejezetben
P4	Teljesítmény-optimalizálás	Lásd 6.4 fejezetben
P5	PB gáz választás	Lásd 6.5 fejezetben
P6	Földgáz választás	Lásd 6.5 fejezetben

8. táblázat Szerviz protokoll

A fenti funkciókhoz hozzáféréshez kövesse az alábbi eljárást.

- ▶ Fordítsa a főkapcsolót (9. ábra, 3. poz.) 0 állásba.
- ▶ Nyomja meg a "Program" gombot (9. ábra, 4. poz.).
- ▶ Fordítsa a főkapcsolót 1 állásba, miközben lenyomva tartja a "Program" gombot.

Ekkor az LCD kijelzőn "P1" jelzés látható.

- ▶ Más funkciókhoz való hozzáférésre nyomja meg a  gombot.

7.2 Időszakos karbantartási feladatok

Funkcionális ellenőrzések

- ▶ Győződjön meg arról, hogy valamennyi biztonsági, szabályozó és ellenőrző elem jó műszaki állapotban van-.

Hőcserélő

- ▶ Ellenőrizze a hőcserélőt.
- ▶ Ha piszkos:
 - Szerelje le a kamrát és vegye ki a szabályozót.
 - Tisztítsa meg a kamrát nagynyomású vízszugárral.
- ▶ Ha a szennyeződés ellenáll: áztassa forró vízben tisztítószerrel és tisztítsa meg gondosan a szennyezett alkatrészeket.
- ▶ Ha szükséges: tisztítsa meg a vízkőtől a hőcserélő belsejét és a csatlakozó csöveket.
- ▶ Szerelje össze a hőcserélőt új kötőelemek használatával.
- ▶ Szerelje vissza a szabályozót a tartójára.

Égő

- ▶ Ellenőrizze az égőt évente és tisztítsa amint szükséges.
- ▶ Ha az nagyon piszkos (zsír, korom): Szerelje le az égőt és áztassa forró vízben tisztítószerrel és tisztítsa meg gondosan.

Vízszűrő

- ▶ Zárja el a víz bevezetést.
- ▶ Szerelje le a hideg-víz bevezető csövet.
- ▶ Tisztítsa meg a vízszűrőt.

7.3 Beindítás karbantartás után

- ▶ Nyissa ki az összes csatlakozást.
- ▶ Olvassa el a "Használat" című 5. fejezetet és/vagy a "Gáz beállítás" című 6. fejezetet.
- ▶ Ellenőrizze a gázszabályozót (égőnyomás).
- ▶ Ellenőrizze az elszívó csöveket a kémény előtt.
- ▶ Győződjön meg arról, hogy nincs-e gázszivárgás.

7.4 A készülék ürtése

Fagyveszély esetén kövesse az alábbi eljárást:

- ▶ Lazítsa meg a víz bevezető csövön lévő ürtő csavart (20. ábra).
- ▶ Engedje le az összes vizet a készülékből.

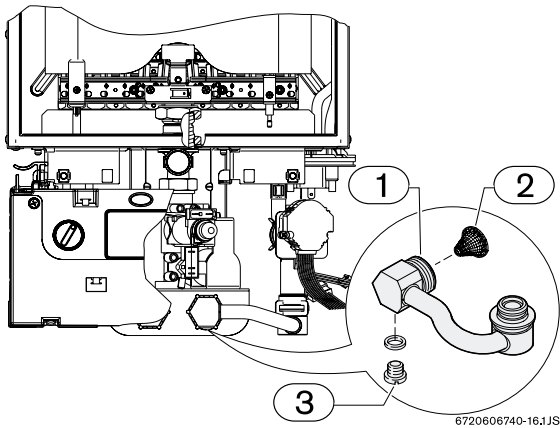

20 ábra Üritő csavar

7.5 Biztosítékok cseréje (vezérlődoboz)

Ha az LCD nem működik, amikor a készüléket bekapcsoljuk, akkor valószínűleg kiégett egy biztosíték.

Ha ez a helyzet, akkor kövesse az alábbi eljárást:

- ▶ Vegye ki a biztosítékokat a doxból (21.ábra, 1. poz.) és vegye le a sapkát.

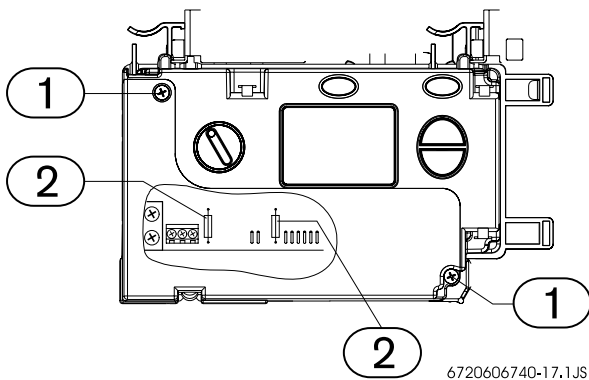

21 ábra A vezérlődoboz

- ▶ Cserélje ki a biztosítékokat (21. ábra, 2. poz.).
- ▶ Ha a probléma továbbra is fennáll, cserélje ki a vezérlődobozt.

8 Problémák

8.1 Problémák/ Ok / Megoldás

Probléma	Ok	Megoldás
Készülék nem gyújt és vezérlődoboz kikapcsolva.	Elektromos áramellátás hiánya. Vezérlődoboz sérült vagy biztosíték kiégett.	Ellenőrizze a tápfeszültséget. Cseréljen biztosítékot vagy vezérlődobozt (lásd 7.5 fejezetben).*
Készülék blokkolva.	Helytelenül csatlakoztatott hőérzékelők. (LCD kijelzés "A7"). LCD kijelzés: "F7", "FA", "E0".	Ellenőrizni a hőérzékelő csatlakoztatásokat. Nullázni a készüléket (reset). Kikapcsolni és újra bekapcsolni. Ha a probléma fennmarad, jogosított technikust hívni.
Készülék nem gyújt indításkor.	Helytelenül csatlakoztatott: • Vízáram érzékelő • Hőmérsékletkorlátozó (LCD kijelzés: "E9") • Nyomásszabályozó (LCD kijelzés: "C4").	Csatlakoztatásokat ellenőrizni. Nullázni a készüléket (reset). Várni 10 percig és újra bekapcsolni a készüléket. Ha a probléma fennmarad, jogosított technikust hívni.
Szikra van de, az égő nem gyújt be és a készülék blokkolva van. (LCD kijelzés: EA).	Jelhiány az ionizáló elektródától.	Ellenőrizni: • gáz bevezetést. • gyújtó rendszert (ionizációs elektróda és elektromos szelepek).
A készülék csak többszöri kísérlet után gyújt be.	Levegő van a gázcsőben.	Kiüríteni a gázcsövet. *
Működés közben az égő kialszik, és a készülék leáll.	A nyomásszabályozó működésbe lépett. (LCD kijelzés: "C2", "C6") A hőérzékelő helytelenül van felszerelve. (LCD kijelzés: "A9"). A hőérzékelő túlmelegedést érzékel. (LCD kijelzés: "E1").	Ellenőrizni a gáz kivezető vezetékét. Eltávolítani a szennyeződést vagy bármely akadályt az elszívás korrigálására. Ellenőrizni a nyomásszabályozó csatlakozásokat Ellenőrizni a felszerelést. Lehűteni a készülék és újra próbálni az indítást. Ha a probléma továbbra is fennáll, futtassa le újra a teljesítményoptimalizálás programot (lásd 6.4 fejezet).

9. táblázat

Megjegyzés: A telepítési, karbantartási és javítási műveleteket csak képezett technikus végezheti. A fenti táblázatban a lehetséges problémák megoldásait ismertettük (a * karakterrel jelzett megoldások műveleteit csak képezett technikus végezheti).

JUNKERS

Robert Bosch Kft.

Fűtéstechnika Üzletág

H-1103 Budapest, Gyömrői út 120.

www.thermotechnik.com